

GAZETA ÎNVĂȚĂMÎNTULUI

Anul XXI-Nr. 1021

EDITATĂ DE MINISTERUL ÎNVĂȚĂMÎNTULUI ȘI COMITETUL UNIUNII SINDICATELOR DIN ÎNVĂȚĂMÎNT ȘI CULTURA

Vineri 12 decembrie 1969
4 pagini 25 bani

■ Reprezentarea axonometrică-izometrică în desenul tehnic — pag. 2

■ Citeva marginalii la manualul de cunoștințe social-politice — pag. 3

■ Internatul școlar — mediu de educație — pag. 3

Anticipări la vacanța de iarnă a elevilor

Decembrie este întotdeauna, în școli, o lună de „vîrf”: teze, extemporale, recapitulări de sfîrșit de trimestru etc. Și totuși, așa încercată cum e, decembrie este și una din lunile cele mai îndrăgite, căci ultima sa decadă aduce cu sine atît de mult așteptata vacanță de iarnă. Așa încît, chiar dacă acum se mai dau încă teze, putem spune că sintem și în prag de vacanță. Și putem spune cu atît mai mult acest lucru cu cît pregătirile destinate vacanței au început de mult, fiind de fapt, acum, pe terminate.

Locul cel mai însemnat l-au ocupat, în aceste pregătiri, taberele. În această vacanță elevii vor putea să practice, în taberele organizate pentru ei, toate sporturile care îi atrag, intrucît toate taberele vor avea caracter sportiv. Ele își vor desfășura activitatea între 22 decembrie 1969 și 4 ianuarie 1970.

Ca de obicei, taberele vor fi împărțite în două natură oferind cu generozitate condiții pentru săniiș, pentru schi, pentru excursii — adică la munte. Rămîne doar ca natura să-și amintească și ea că vine vacanța și să schimbe acești stropi de ploaie, care ne îndispun de cîntă timp, în mari fulgi de zăpadă. Pîrtiilor de schi și cărărilor de munte, le stau bine, în decembrie, numai sub manta grea de omăt.

M. ROBEA



Elevii și profesorii despre emisiunile de teleșcoală

La televizor nu se vede culoarea substanțelor chimice: în schimb, se „vede” cum se rezolvă problemele de matematică, de fizică sau de chimie • Lecțiile de sinteză sint mai utile decît lecțiile monografice • De ce nu se folosesc și telerecordingul?

În complexul de auxiliare care contribuie în ultima vreme la modernizarea învățămîntului nostru, emisiunile radiofonice și televizate tind să ocupe un loc tot mai important. Nu numai elevii, dar și profesorii le urmăresc cu un deosebit interes. Este ceea ce am constatat în primul rînd ca prilejul sondajului pe care l-am organizat la cîteva licee și școli generale din Capitală și din țară. Firește însă că acest sondaj a prilejuit și observații critice. Le vom prezenta aici, în dorința de a veni în sprijinul organizatorilor acestor emisiuni.

La Școala Generală „Vasile Alecsandri” din Capitală, elevii clasei a VIII-a au apreciat ca foarte bine venite emisiunile de teleșcoală, nu numai pentru faptul că li ajută să aprofundeze ceea ce li se prezintă în clasă, ci mai ales pentru că vin în sprijinul pregătirii lor în vederea examenului de admitere. Referindu-se la limba română, mulți elevi au subliniat că ascultă cu deosebit interes mai ales acele lecții de română de care pun accent pe conținutul de idei al operelor prezente.

De obicei — ne-a spus Vasile Țigănuș din clasa a VIII-a — substanțele cu care facem experimente în laborator sînt colorate. La televizor nu se vede nici culoarea substanțelor cu care se amestecă, nici culoarea care rezultă din reacția declanșată. Se pierde și foarte mult timp cu aceste experiențe din care nu vedem mare lucru. Ar fi bine ca în locul lor să fie rezolvate probleme. Nouă, elevilor, această ne-ar fi de mult mai mare folos.

Probleme care să prezinte soluții variate de rezolvare și care să se refere și la noțiunile studiate în anul anterior sînt cerute și la matematică.

O serie de elevi socotesc că nivelul unora din lecțiile prezentate la radio sau la televiziune este prea ridicat. Ei au inclus în această categorie unele lecții de literatură pentru clasa a VIII-a care au deșăit cu mult, prin modul de expunere și adesea chiar prin tematica abordată, programa clasei respective (observația aceasta a fost făcută, de altfel, și de elevii de la alte școli).

Răspunsurile pe care le-am consemnat aici ne-au fost date numai de un mic procent de elevi. Cei mai mulți dintre elevii solicitați nu ne-au putut spune nimic, pentru simplul motiv că nu urmăresc lecțiile transmise prin radio și televiziune. Motivul? Timpul nepotrivit la care sînt programate acestea.

„Ca să putem asculta lecțiile respective — ne-a spus Haralambie Stănescu — ar trebui să lipsim de la cursuri, pentru că sînt fixate exact cînd noi sîntem la ore”.

Sugestia unanimă este ca emisiunile de teleșcoală pentru clasa a VIII-a să fie fixate după ora 18. Mulți elevi au propus ca o parte din ele să fie programate chiar duminică dimineața.

Mai mulți elevi din clasa a XII-a la Liceul nr. 27 ne-au vorbit în primul rînd despre lecțiile de literatură pe care le-au ascultat la radio și pe care le-au apreciat în general ca fiind utile și interesante. Așa au fost considerate de pildă, lecțiile dedicate lui Ion Barbu și George Călinescu. Totodată, însă, elevii și-au

marțurisit senzația ca viitoarele emisiuni monografice să fie mai bogate în informații, să ofere mai multe cunoștințe decît oferă manualele școlare și să fie mai larg ilustrate cu fragmente din operele scriitorilor respectivi. Referindu-se la aceleași lecții, colegii lor de la Liceul „Mihail Sadoveanu” ne-au arătat că așteaptă de la profesorii ce li se adresează prin radio — mai ample analize ale operelor literare, interpretări mai nuanțate decît cele pe care le pot afla în clasă sau din manual. În mod special îi interesează pe acești elevi temele care se includ în programa examenului de bacalaureat și a concursului de admitere în învățămîntul superior. De aceea ei ar dori să asculte lecții de sinteză, care să-i ajute să stabilească relații și conexiuni în cadrul fenomenului literar.

Un astfel de caracter de sinteză, deosebit de util — ne-au spus elevii — îl au lecțiile de chimie prezentate pentru clasa a XII-a. Ei nu reușesc bine să înțeleagă, să se mențină întotdeauna la nivelul cerut. Credem că, dacă, nu se poate apela la profesori care lucrează în școala generală, ar fi bine ca aceștia să fie măcar consultați în legătură cu programa, cu specificul modalităților de lucru etc.”

Prof. Neculai Tanășiuică, director adjunct al Școlii generale „Vasile Alecsandri”, înconștabil, multe din lecțiile prezentate în cadrul emisiunilor de teleșcoală sînt de o certă valoare științifică, didactică. Tocmai din acest motiv așa propune televiziunii, mai ales, ca cele mai bune lecții să fie filmate, să se creeze o filmotecă a emisiunilor. În acest fel la fizică, la mate-

matice, omul de specialitate, pedagogul le-a privit prin altă prismă, observație, sugeriile ascute au vizat alte aspecte de ordin metodologic, științific. Să le dăm cuvîntul, mai întîi, celor care predau la clasa a VIII-a:

Prof. Maria Iordache, de la Școala generală „Vasile Alecsandri”: „Pentru noi, profesorii, lecțiile transmise prin radio și televiziune constituie un foarte util schimb de experiență. De fapt, în comisia metodică a profesorilor de limba română s-a și discutat despre utilizarea lor, despre modul cum să le valorificăm și să le popularizăm.

MONICA VERDES
OCTAVIAN BUZESCU

(Continuare în pag. 4-a)



În timpul unei emisiuni televizate pentru părinți și școlari

PROBLEME DESCHISE ÎN MUNCA EDUCATIVĂ

Componentă esențială a vastului proces social de pregătire a tinerii generații pentru integrarea eficientă în viața unei societăți așit de dinamice și de exigente cum este societatea socialistă, educația ideologică-politică a elevilor constituie un obiectiv fundamental și o coordonată majoră a întregii activități educative desfășurate de școală, de organizațiile de copii și tineret, de întreaga noastră societate.

Locul deosebit și rolul pe care îl deține în ansamblul acțiunii educaționale munca pentru cultivarea devotamentului față de patrie și partid, față de idealurile și cauza socialismului sînt de mult și cu claritate formulate în directivele partidului nostru, în documentele școlare, în statutele organizațiilor de pionieri și U.T.C. Ceea ce se cere acum este desfășurarea unei susținute munci concrete, pline de răspundere, pașune și pricepere, în vederea îndeplinirii practice a înalțelor obiective stabilite.

Evident că trecerea de la formularea teoretică a unor obiective la realizarea lor practică nu este un proces simplu și nici liniar. În abordarea acestui domeniu al educației trebuie luați în

considerare mulți parametri, între care nu de semnificație minoră sînt cei referitori la caracterul prospectiv al educației (întrucît fiecare copil și tînar trebuie ajutat ca, pe baza evaluării obiective a propriilor sale disponibilități, să dobîndească formația necesară desfășurării unei munci utile în țra-o societate mobilă, receptivă la tot ceea ce e nou, hotărît orientată spre viitor), la caracterul unitar al acesteia în condițiile unei diversificări firești, la necesitatea im-perioasă de a se cunoaște îndeaproape tineretul, întregul său univers de preocupări și aspirații, căci el este „obiectul” acțiunii educative ș.a. În toate aceste probleme, de-a lungul anilor s-au spus și întreprins multe. Trebuie recunoscut ca valabile o serie de teze și cerințe mai vechi sau mai recente, prezente în dezbaterile teoretice din domeniul respectiv. Așa sînt, de pildă, cerințele de a se lua în seamă schimbările profunde intervenite în structura, nivelul de dezvoltare și poziția generațiilor tineri în societatea modernă, gradul lor mai ridicat de informare și pregătire, evoluția fizică și spirituală mai rapidă a acestora în raport cu generațiile

trecute. Sînt îndreptățite și oser-vările cu privire la insuficiența mijloacelor și modalităților dogmatice, verbaliste, moralizatoare de educație, la insuficiența adecvare a procedurilor muncii educative la specificul și la particularitățile diferitelor colective de elevi etc. În mod judicios au fost conturate și unele direcții ale activității de educație ideologico-politică a elevilor. S-a cerut de pildă — și lucrul acesta ni se pare pe deplin justificat — să se definească riguros conținutul și sfera acestei educații, să se stabilească corelațiile ei cu celelalte elemente constitutive ale procesului educativ, să se asigure ca munca educativă să se înscrie pe un făgaș firesc, care, pornind de la eforturile pentru transmiterea și însușirea cunoștințelor politice și ideologice, să treacă prin etapa migăloasă și complexă de formare a convingerilor și sentimentelor spre a ajunge la determinarea unor atitudini și deprinderi de conduită conforme cu sensul activității politice și ideologice a partidului și statului nostru, a întregii noastre societăți socialiste.

Cu toate acestea se face și în prezent constatarea — nu fără te-

mei — că între cerințele formulate și activitatea proprie însă continuă să se înregistreze neconcordanțe și că educatorii rămîn încă datori sub acest raport față de propria lor misiune socială. După părerea noastră, lucrurile se petrec astfel pentru că o serie de factori care au generat anterior rămîinerile în urmă își păstrează și astăzi condițiile și cadrul favorabil de acțiune. O enumerare și o analiză completă a factorilor respectivi în acest cadru n-ar fi nici posibilă și nici potrivită. Socotim însă util a indica pe unii din ei.

Printre primele cauze ale ineficienței sau eficienței reduse a multor acțiuni politico-ideologice întreprinse în rîndul tinerilor se înscrie procesul lent și tăcut ce a avut loc de îndepărtare a educatorului față de subiectul acțiunii — copiii și tinerii. Ca urmare a multiplicării marcate a formelor de activitate, a tendinței — multă vreme dominantă — de a reglementa rigid și a desfășura în cadru strict organizat toate acțiunile educative cu tinerii, între educator și mesajul său ideologic, științific, cognitiv, axiologic pe de o parte și cei educați pe de altă parte s-a interpus un vîl opac de

forme, a căror funcționalitate hipotrofiată a condus la perturbarea fluxului de comunicație reciprocă între cei doi factori fundamentali ai actului educativ. În a-tare condiții educatorul — fie el profesor diriginte, comandant de detașament sau de unitate de pionieri ori îndrumător de organizații U.T.C. — aflîndu-se în contact cu copiii și tinerii în principal prin intermediul formelor organizate, nu reușește să cunoască decît aceste păreri, opțiuni și atitudini ale acestora care sînt conforme cu conținutul și cadrul organizatoric dat. Viața spirituală a tinerilor nu se epuizează și nu poate fi cuprinsă însă numai în aceste coordonate. Pentru cunoașterea, orientarea și valorificarea acelei părți din viața tinerilor care nu este cuprinsă în cadrele amintite se face încă destul de puțin și, mai ales, se face în mare măsură superficial.

La acestea trebuie să adăugăm și faptul că metodele și tehnicile tradiționale de lucru în acest sensibil domeniu de activitate, valabile în esența lor, se cer a fi com-

Lector univ. ȘTEFAN COSTEA
(Continuare în pag. 4-a)

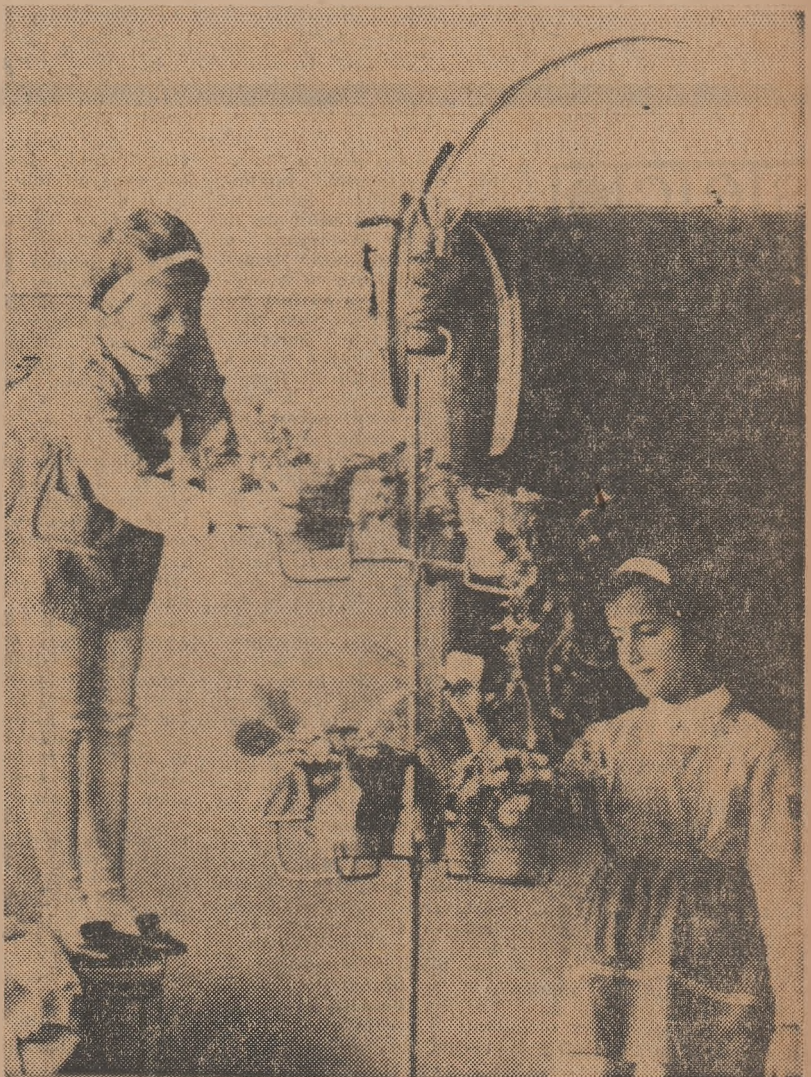

Prietenile noastre, florile

La centenarul liceului meu



La cercul de radioamatori

gra și Calistrat Hogaș au cititor-o și i-au dăruit viața. Și dacă-ai adunăm pe toți, aici, în areopag, să le mulțumim cu mîna pe inimă și din suflet să aducem toate omagiile lui toată recunoștința noastră. Căci orice instituție se dezvoltă, se elustrează sau se întindecă prin oamenii care o reprezintă și prin rezultatele la care ajunge, în marea cursă a progresului.

Ca un crezut al meșteșugitelor prefaceri, liceul ne-a format și ne-a scos cu fruntea în lume. Unii am muncit la construirea orașelor, ori la îndălțarea barajelor de la Bicaș, Argeș sau Porțile de Fier. Alții ne-am dedicat griji pentru sănătatea omului. Unii am ocrorit bobul de griu și mărul să dea rod mai bogat și mai dulce. Alții am călăuzit administrația sau am apărut dreptatea la bara judecătii. Unii ne-am consacrat meseriile de dascăl. Alții am dus faima fării peste granițe, în congrese științifice sau întreceri sportive și artistice. Toți ne-am apărut tara la nevoie. Pentru că, mai presus de toate, școala ne-a înfuzat ceea sănătoasă și umand dragoste de popor și de patrie.

Fiecare ne-am avut și ne avem, desigur, modestele noastre însușiri, dar fără tot ce-a răsădit liceul nostru în noi n-am putea fi nimic din ceea ce sîntem. De aceea cutesc să propun ca amintirea unor profesori ai liceului nostru, pilidurilor prin știință, devotament și talent, să fie materializată și prin împodobirea cu numele lor a unor instituții culturale din orașul nostru. Hogaș are aici o interesantă casă memorială. Dar oare numele lui Mihai Stămatin n-ar putea sta, ca o făclie, pe frontis-piciul muzeului de științe naturale?

Fac parte dintre acei care măcar o vreme, s-au întors iar aici și au slujit școala aceasta citiva ani, cu dragoste și pasiune, alături de colegii ca Victor Savin, Constantin Borș, Aurel Rotundu, Dan Mircea, Const. Brebeanu și chiar de foștii profesori ca Grigore Capșa și Vasile Vasiliu.

Era o vreme grea, hotărtoare: vremea marelui salt în viitor. Insufletit de nobila pildă a inaintașilor și călăuzit de îndrăzneț, revoluționara concepție a Partidului Comunist Român, intru așezarea culturii românești pe noi temelii, ca o cultură a întregului popor, ne-am străduit atunci să dăm acestei venerabile instituții puteri noi și strălucire nouă. Prin efortul neprețuit al profesorilor și al celor 25 de generații de elevi, care au crescut de atunci încoace sub aripa ocrotitoare a dragii noastre școli, patria a dobîndit noi și noi serii de absolvenți tot mai bine pregătiți și mai pasionați de știință. Ei sporesc energia intelectuală a poporului nostru, stăindu cu fidelitate știința, arta, cultura, adevărul, partidul și patria.

Scump liceu al adolescenței noastre și al atitor generații, primitor carea unde am trăit prima fascinație în fața minunilor de eprubetă, drag lăcaș unde ne-a cercat firoul cast și vrăjit ai primei iubiri de neuit, școală unde am dezlegat prima ecuație și am săvîrșit prima ghidare isteată, luminos templu al culturii românești și socialiste, să trăiești, să crești să înflorști, prin profesorii care te slujești și prin elevii pe care-i ocrotești.

DUMITRU ALMAȘ

Ași vrea să-mi fie glasul strună de toarb
Ca să te cînt, școala mea, izvor de lumină.

Fac parte din seria care a intrat în Liceul „Petru Rareș” acum 49 de ani. În numele acestei serii, încerc să-aduc salutul și omagiile cele mai adînci, mai respectuoase și mai pline de recunoștință școlii care ne-a instruit și educat, ne-a inițiat în tainele științei și ale artei, ne-a dat rațiune și simțămînt din mîntea și inima slujitorilor ei de atunci.

Fac parte dintre aceia care, acum aproape o jumătate de veac, încercă de o copleșitoare emoție și îngrijorare, cu teamă dar și cu negrăit bucurie, am urcat cele 37 de trepte ale liceului nostru drag. Mama a rămas jos, pe trotuar, cu traista în spate. De acolo, cu ochii înlăcrimați, m-a privit îndelung cum urcam cu boccelețu aluzilor sub braț, spre fruntea albă a zidirii impozante și melancolică pu-druită cu aur din soarele toamnei. De fapt spărgeam atunci un înghust orizont rural și mă aruncam în marele necunoscut al vieții citădine.

Am văzut în clipa aceea Liceul „Petru Rareș” ca pe un templu al tuturor marilor făgăduinți, înalt pînă în firmament, întrecîndu-se parcă, semeț, cu turnul lui Ștefan cel Mare, cu Cozla și cu Pietricica. Și pentru noi așa a fost, așa este și așa va fi: un templu al științei, al culturii, al adevărului și al cinstei, al binelui și frumosului; un lăcaș sacru slujit de inimosi, de pricepuți, de impecabili sacerdoți. Liceul, a fost pentru noi chintesența aspirațiilor spre perfecțiunea la care visează, la care are drept orice ființă umană. Liceul ne-a crescut. Ne-a format. Ne-a plivit sufletele de buruienile săbătice și ne-a sădit în loc florile științei, ale culturii, ale civilizației, ale moralei. Plivirea și rădădira au făcut-o cu grijă și pricepere dascălilor noștri.

Drept aceea noi toți cei din generația mea, nici azi matematica nu ne-o putem încetui fără Capșa sau Pascu; gramatica și literatura română se personifică, în mîntea noastră, prin Mihăilescu sau Pauciot Cîrdă; istoria orășească cu Andreescu sau Melende; literatură scandinavă cu Gîrlan și Ghilescu. Vasilo sau Constantinor germana are imaginea bătrînilui Trifu; geografia se desce și se desenează prin iscusința lui Popovici Popovici; istoria se povestește și are prin gura de aur a lui Filip sau Stoienescu; pătrundem filozofia cu ajutorul curintului subțil și plin de sens rostit de Drăgan sau Burdu; desenul se instrucează prin creionul lui Ciuca, muzica se întonează o dată cu numele lui Oancea sau Cirilo, gimnastica ne amintește de numele lui Gheorghiu. O gamă majoră de figuri eminente din istoria culturii nemțene și românești, de acum patru decenii și ceva.

Și cer iertare că nu înșir decit numele profesorilor generației mele. Altezeci fost-au înainte și altezeci venit-au după noi. Dar repetați, în gînd, iubiiții mei colegi de școală, fiecare, pe generațiile, numele profesorilor care v-au prezentat primele embrioane ale științei de pe catedrele acestei școli și vom împlini acel ilustru areopag al științei și culturii pietrene, una din vetrele de laudă ale științei și culturii românești, de un veac încoace, de cînd Ion Ne-

REPREZENTAREA AXONOMETRICĂ — IZOMETRICĂ ÎN DESENUL TEHNIC

După cum se știe, studiul desenului tehnic ocupă un loc important în pregătirea tehnico-practică a elevilor. El este prevăzută, de aceea, nu numai în programele școlilor profesionale și tehnice și ale liceelor industriale, dar și în programele claselor a IX-a și a X-a ale școlii de 10 ani.

Elevii învață, în general, că în desenul industrial obiectele se reprezintă în proiecție triortogonală. Dar experiența arată că citirea desenelor în proiecție triortogonală presupune un anumit volum de priceper și deprinderi care se însușesc în timp, ca și aplicării de desen tehnic efectuate în cadrul executării unor desene foarte diferite ale elementelor din tehnică. De aceea, pornind de la faptul că în tehnică se folosesc în prezent, din ce în ce mai mult, reprezentări de natură să arate cit mai sugestiv forma reală a obiectelor, dintre care cea mai larg cunoscută este reprezentarea axonometrică-izometrică, adică proiecția obiectelor pe un plan egal înclinat față de cele trei plane de proiecție, am urmărit experimental în ce măsură elevii își pot însuși cunoștințe de axonometrie.

Am pornit de la a demonstra elevilor că proiecția izometrică a cercului — în cazul cînd el este situat într-un plan de proiecție triortogonală sau într-un plan paralel cu planul de proiecție — constituie o elipsă cu axa mare perpendiculară pe direcția axei axonometrice O_1Z_1 (fig. 1). Dacă însă

dică egală cu D, obținîndu-se astfel o mărire a axelor elipsei de 1,22 ori. Deci axa mare va fi de 1,22 D, iar axa mică va fi egală cu 1,22 x 0,58 D = 0,70 D. Tînînd seama de faptul că trasarea elipsei prin puncte cu ajutorul florarului este o construcție mai dificilă, am arătat elevilor cum se poate trasa un oval apropiat de forma elipsei folosind compasul (fig. 2).



Figura 2



Figura 1

în fig. 3 se exemplifică cele arătate mai sus prin reprezentarea izometrică a unei piese tronconice prevăzută cu o gaură cilindrică. Prin metode asemănătoare pot fi executate și reprezentările axonometrice ale cercurilor situate în planele triedrului.

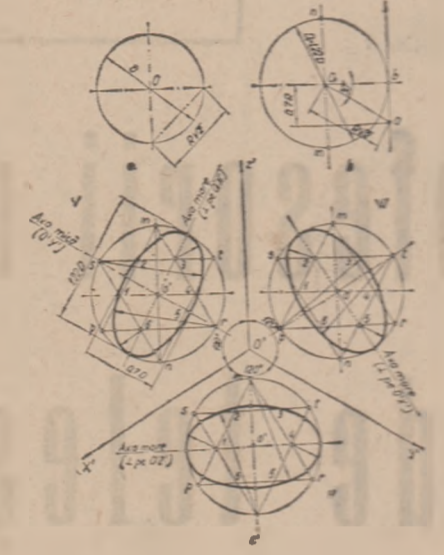

Figura 3

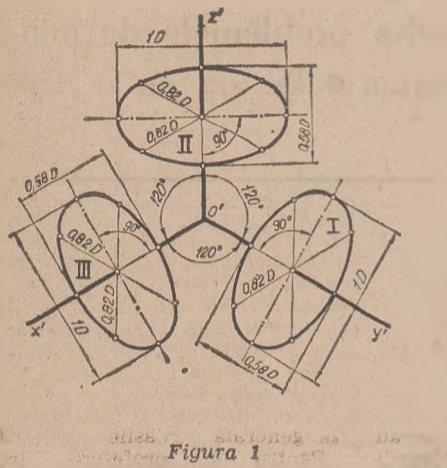
Însușindu-și această modalitate de lucru majoritatea elevilor au reușit să rezolve fără dificultăți problemele reprezentării axonometrice a cercului, ceea ce le-a permis să înfățișeze într-o viziune spațială precisă diferite piese tehnice pe care nu le puteau înfățișa triortogonal.

Tînînd seama de faptul că reprezentările axonometrice-izometrice cîștigă tot mai mult teren în tehnica reprezentării grafice industriale, precum și de faptul că, datorită acestei reprezentări, elevilor îi se formează într-o măsură mult mai scurtă viziunea spațială, considerăm necesar ca în programele de desen să se treacă dincolo de simpla abordare generală a noțiunii de axonometrie, aprofundîndu-se studiul elementelor de bază ale acesteia.

Ing. THEODOR NITULESCU
profesor la Grupul școlar
al uzinelor „Vulcan”

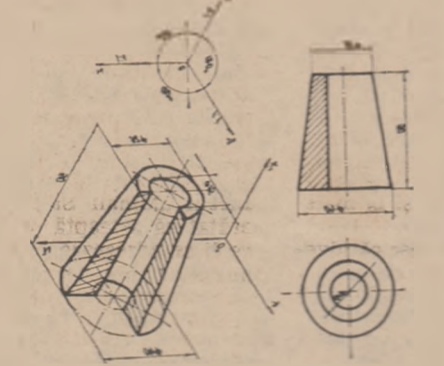
STUDIUL RADIORECEPȚIEI CA APLICAȚIE A TEORIEI INFORMAȚIEI

În general, predarea capitoului privind radiorecepția este considerată de către profesorii de fizică drept o problemă ce nu împiedică mari dificultăți. De altă mai mult cu cit aparatul de radio le este familiar tuturor elevilor, mulți dintre ei cunoștință și elementele tehnice ale acestuia. Într-adevăr, așa ar sta lucrurile dacă ne-am limita la înțelegerea „sursoi senza” a captivității respective, sau cum procedează de altfel, și aușorii manualului pentru clasa a XII-a și cum tînde să rezolve problema înșiră programată.

În ce mă privește, însă, socotesc că predarea acestui capitol este o foarte bună ocazie de a aborda teoria modernă a informației și de a extinde orientarea științifică al elevilor discipoli de tema proprie-zică, în aria concepțiilor „filozofice” interdisciplinare. Pentru a realiza acest obiectiv nu intru în detalii. Precîzînd numai, cînt de la înțelegerea teoriei, și tot ce vedem și știm reprezentat pentru noi informații, și ce care sunt informațiile sînt „sursele”, dar cel care le recepționează „receptorul”. Elevii înțeleg ușor faptul că între sursă și receptor informațiile se transmit printr-un canal, fiind

transformate și retransformate în forme care asigură condiții optime de transmitere. Subînțez că aceste operații se numesc: operații de codificare și de decodificare. Schizez în continuare pe tablă schema-bloc a unui sistem de transmitere a informației. Elevii își dau în acest fel seama că informațiile străbat următorul drum: sursă — traductor (codificator) canal — traductor (decodificator) receptor.

Am văzut cum se aplică această schemă-bloc la sistemul de emisie — recepție considerat din punct de vedere informațional. Traductorul fiind aparatul de emisie și respectiv aparatul de recepție — codificatorul transformă informațiile în unde electromagnetice care dispun de energia necesară străbaterii distanțelor mari dintre emițător și receptor. În decodificatorul retransformăm aceste unde în informații. D asemenea completare a lecțiilor îmi permite să asigur o mai largă și multilaterală înțelegere a materiei și totodată îmi dă prilejul să fac cunoscute elevilor unele noțiuni legate de dezvoltarea modernă a științelor.

Prof. LADISLAU MURANSZKY
Liceul „Unirea”, Brașov

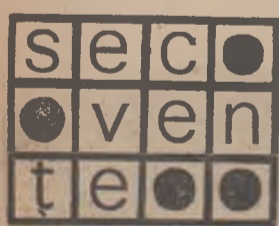

Sărbătorirea unor licee

și 3 încăperi pentru locuința directorului. Într-una din încăperile, colecțiile didactice s-au străduiți de a început să desfășoare o activitate susținută. Județul se mîndrește cu asemenea dascăli cum au fost Nicolae Manolescu, Ion Stăniulescu, Petre Măcescu, Alexandru Penescu și alții, sau cu învățătorul Teodor Mindroceanu, care în anul 1907 a însuflețit masele țărănești în lupta împotriva exploatării și asupririi și care a fost condamnat pentru aceasta la mulți ani de închisoare.

În anii socialismului, școala din comuna Piatra a cunoscut o continuă dezvoltare. Ea se transformă în 1946 în gimnaziu, iar ulterior în liceu, construindu-se în acest scop și un nou local. De la cei 17 elevi din anul înființării s-a ajuns, în anul centenarului la 1123 elevi.

La manifestările prilejuate de împlinirea unei secol de existență a liceului au participat numeroși locuitori ai satului, elevi și cadre didactice, foști școlari și foști profesori. După vernisajul expoziției documentare deschise cu acest prilej și după dezvelirea unei plăci comemorative, a avut loc adunarea festivă. Au fost de față reprezentanți ai organelor județene, precum și reprezentanți ai

Ministerului Învățămîntului, care au felicitat colectivul de cadre didactice și elevii și au transmis mesaje de salut.

În încheierea festivității, într-o atmosferă de puternic entuziasm, participării la adunare au adresat o telegramă Comitetului Central al Partidului Comunist Român, tovarășului NICOLAE CEAUȘESCU, în care, printre altele, se spune: „Colecтивul de cadre didactice, absolvenții, elevii și părinții acestora, toți participanții la sărbătorirea centenarului primei școli din comuna Piatra județului Teleorman, transmitem Comitetului Central, dumneavoastră personal, recunoștință și adîncă mulțumire pentru grija ce o purtați dezvoltării școlii primăriei și pentru înaltă preluare acordată slujitorilor acesteia. Însuflețit de istoricele hotărîri elaborate de Congresul al X-lea al Partidului Comunist Român, participăm cu întrea-gă ființă și putere de muncă la transparența în viață a măsurilor stabilite de partid pentru dezvoltarea și perfecționarea învățămîntului românesc și vom face tot ce ne stă în putință pentru ca școlile din comuna noastră să devină cu adevărat canale de difuzare a științei și culturii, de îmbogățire a min-

ții, de modelare a caracterelor și de formare conștientă a fiilor satului.”

IOAN BIRNA
Inspector general în Diviziașorilor Învățămîntului

Duminică s-au încheiat la Constanța și manifestările prilejuate de sărbătorirea semicentenarului liceului nr. 2 „Mihai Eminescu” din acest vechi oraș. O expoziție documentară a evocat activitatea liceului în cei 50 de ani de existență, s-a dezvoltat o placă comemorativă închinată cadrelor didactice care au slujit acest lăcaș de cultură, au avut loc întîlniri cu foști profesori și elevi ai liceului.

Cu prilejul adunărilor festive care au avut loc, într-o atmosferă de puternic entuziasm, participanții din ambele localități au adresat C.C. al P.C.R. tovarășului NICOLAE CEAUȘESCU telegrame prin care își exprimă recunoștința și adîncă mulțumire pentru grija ce o poartă școlii românești, corpului profesional, pentru condițiile tot mai bune de viață și învățură create tineretului, angajîndu-se să-și exercite rolul de factor activ și responsabil în opera de formare multilaterală a tineretului.

Culegere de versuri ale elevilor

De curînd ucenicii ai condeiului de la unele licee din Rîmnicul Vîlcea și-au înmănușiat rodul muncii într-o îngrijită culegere de versuri, intitulată „Echinoxul rotund”. Elaborată sub îndrumarea neobositului animator al activității cercurilor literare ale elevilor din Rîmnicul Vîlcea, profesorul I. I. Alexandrescu, culegerea cuprinde cîteva zeci de poezii închinată partidului, patriei, tineretii, școlii. Noua placășă a liceenilor este o continuare firească a celei de anul trecut, intitulată „Egal în moșiunează pe cititor, transformîndu-și sentimentele, gîndurile și aspirațiile în versuri, dragostea lui față de patrie și partid.

Căutătorii de comori

Membrii cercului „Tinerii arheologi” din comuna Sadova, județul Dolj

Culegere de versuri ale elevilor

pe realizat sub conducerea profesorului lor, în cadrul acțiunii „Căutătorii de comori”, o descoperire arheologică. Săpînd pămîntul ce acoperea partial ruinele unei biserică din secolul al XVIII-lea din satul Damian, ei au scos la iveală numeroase fragmente de pictură ce împodobeau interiorul acestei biserică. Totodată au fost dezvelite două puternice contraforturi, podocava interioară și stîlpii ce marchează intrarea în altar.

N. GHEORGHE

Sugestii pentru bibliotecile școlare

Zilele acestea la Casa de cultură din parcul Herăstrău, Fondul de stat al cărții a deschis o expoziție închinată titlului „In spiridul bibliotecilor”. Prin totul său de organizare, expoziția sugerează și bibliotecarilor școlari numeroase modalități de organizare a fondului bibliotecii. de popularizare a cărții și înfățișate astfel tipurile de expunere și de întreținere a tipăriturilor în rafturile bibliotecilor și în sălile de lectură, se dau sugestii în

privința folosirii aparatului de proiecție, a epidiascopului, a magnetofonului și a altor utilaje audio-vizuale, care pot fi ajutoare prețioase în popularizarea literaturii de tîndă genurile.

Al. I. V.

Un schimb de experiență fructuos

Inspectoratul școlar al județului Caraș-Severin a organizat recent, în colaborare cu Consiliul județean al Organizației Părinților, un schimb de experiență între conducătorii cercurilor agrobio-logice și apicole din județ. Cu acest prilej s-au prezentat referate privind rezultatele dobîndite de cercurile din Turnu Roșu, Herculane, Ciciova, Română, Bocsă, Lăpușnicu Mare. Totodată, partcipanții la schimbul de experiență au asistat la desfășurarea unei activități practice în cadrul cercurilor de mici naturalisti și mici apicultori de la Casa pionierilor.

Discuțiile purtate pe marginea referatelor, ca și pe marginea lucrărilor practice, au oferit participanților un bun prilej de îmbogățire a experienței proprii.

Planșe noi pentru uzul școlilor generale și al liceelor

În Editura didactică și pedagogică au apărut recent o serie de planșe noi pentru studiul electrotehnicii, botanicii, anatomiei și igienei. Se disting, prin calitățile lor metodice, științifice și grafice, planșele: „Materiale electronice”, „Aparate electrice de măsurat”, „Construcții electrotehnice (electromagnetice)”, planșele de botanică „Cușcior parazit”, „Drojdii și mușcagauri”, „Solanium tuberosum”, „Brassică oleracea alba varietas capitata”, precum și planșele de anatomie și igienă referitoare la igiena aparatului digestiv, a sistemului osos, la igiena locuinenței și a locului de muncă etc.

A. V.

Sesiune de lichidare

Ministerul Învățămîntului aduce la cunoștință celor interesați că profesorii, învățătorii și educatoarele în funcție la data de 15 martie 1989 (care nu au obținut definitivarea în învățămînt — fie că au fost respinși de 3 ori la acest examen fie că din diferite motive nu s-au prezentat la el și au pierdut astfel dreptul să-l mai dea — se vor putea prezenta, în mod excepțional, la sesiunea de lichidare, organizată în acest scop în vacanța de primăvară a elevilor din anul școlar 1989/1990.

Înscrierile pentru această sesiune urmează să se facă prin direcțiile școlilor. La inspectoratele școlare județene.

Inspectoratele școlare județene (municipiul București), după verificarea înscririlor, vor efectua inspecțiile speciale în trimestrele I și II ale anului școlar 1989—1990.

Examenul se va desfășura după programele în vigoare pentru examenul de definitivare în învățămînt.

CLASELE SPECIALE

Este al treilea an de când sînt dirigințele actuale clase a XII-a speciale de matematică de la Liceul „N. Bălcescu” din Pitestii. Experiența pe care am dobîndit-o în această funcție este, în general, pozitivă. De aceea, rîndurile de față se vor o pledoarie în favoarea extinderii claselor speciale, adevărate pepinieri de cadre cu o pregătire adîncită, temeinică.

Pentru profesorii clasei a XII-a speciale este o adevărată plăcere să predea în fața colectivului de elevi al clasei respective. Există în această clasă o atmosferă de emulație, firească așa zice. Răspunsurile „bunice” sînt rare, întrucît aici nu există elevi mediocri: mai mult de jumătate din efectivul clasei are medii anuale de la nouă în sus, iar cea mai mică medie a fost — în clasa a XI-a — de 8,56.

Aceste rezultate i-au făcut pe unii sceptici să afirme că „asta nu e clasă de specialiști, ci clasă de premianți «tracolați» de la diferite alte clase”. Fără îndoială, nu e o clasă de specialiști — dar a cere elevilor ei să fie matematicieni pe deplin formați e ca și cum ai cere ca elevii unor eventuale clase experimentale de română să fie, după doi ani de „specializare”, scriitori cunoscuți, dacă nu chiar consacrați. În orice caz, clasa a ceea ce a dat cel mai mare număr de selecționați la olimpiadă — pe oraș și județ.

Am discutat cu profesorii materiilor „nespeciale” ai clasei. Nici unul nu stăruie ca elevii să învețe de 9 și 10, dar aceștia dobîndesc frecvent asemenea note. Pe de altă parte, am discutat (și verificat) cu elevii dacă celelalte discipline le necesită timp mult și în dauna timpului necesar pregătirii la matematică și fizică. Răspunsul a fost unanim și categoric: nu. Atunci avem oare motive să ne plîngem? Eu cred că nu-avem! Dimpotrivă: astfel de clase cu elevi conștiințioși, unde domnește o atmosferă de seriozitate, de lucru temeinic, unde materia de specialitate este grefată pe un fond de serioasă cultură generală, unde manifestări de indisciplină nu există — fiindcă într-un astfel de climat nu pot exista — ar trebui să fie mai mult „exploatare”, aît pe tîrziu instructiv cît și pe tîrziu educativ. Din păcate acest lucru nu se face, desigur, valorificarea și extinderea experiențelor „pozitive se pomenește la toate sedițele”.

Vorbam mai sus de caracterul omogen al clasei. Aceasta nu înseamnă că e vorba de un colectiv amorf, aplativizat, care, în afara diferențelor temperamentale, nu are „problemele” lui. Unul dintre elevi, bunăoară, mi-a mărturisit, aîrziu și după multe discuții, că abia în clasa „specială” de matematică a ajuns să-și fie odioasă matematica. „Mie nu-mi place, dar ce să fac dacă tata a spus că nu vrea să mă știe de mine dacă nu urmez clasa asta?” Iată o adevărată dramă care se petrece în sufletul acestui copil — și care ar fi putut fi evitată. Cum? Dacă criteriul de selecționare al elevilor n-ar fi fost exclusiv nota. Este oare de ajuns să ai în clasa a IX-a media anuală 9 la matematică și 8 la fizică pentru a fi „trecut” în clasa a X-a specială de matematică? Cred că nu. După părerea mea, se impune și o discuție cu elevul. Și nu o discuție formală, ci o discuție condusă de psihologul școlii și care să pornească de la date reale. Tot da-

torită criteriilor mecanice de rețutare am surprins și alte aspecte negative. De exemplu, un elev a jînșese într-o stare vecină cu epuizarea întrucît, intrat în clasa specială „din ambiție”, trebuia să muncească de două ori mai mult decît majoritatea colegilor lui.

Am înfîlînt, pe de altă parte, și neajunsuri referitoare la pregătirea însăși a elevilor. Fără îndoială că studiul matematicii ordonează și disciplinează inteligența. Dar absolutizarea unora din principiiile lui îi face pe elevii „matematicieni” să aibă o tendință de simplificare și la disciplinele umaniste. Am citit, de pildă, compuneri și analize extrem de sumare. Intrebați de ce s-au limitat numai la cîteva aspecte, elevii respectivi mi-au răspuns: „Am redat esențialul, sîntem împotriva vorbăriei”. Dar esențializarea nu înseamnă schematizare, iar o analiză amplă, documentată, nu înseamnă vorbărie. Am avut de asemenea de combătut o anumită sîrăcire a vocabularului, ca și o tendință spre eliminarea nuanțelor și spre exacerbarrea precizului și concretului, restul fiind socotit „inutil”.

În sfîrșit, deși s-ar părea că este un lucru paradoxal, consider că cea mai greu solubilă problemă la clasa de „matematicieni” este tocmai orientarea profesională. Spre matematica „pură” nu se îndreaptă de fapt decît cîțiva elevi. Restul sînt atrași de cibernetică, automată, electronică, fizică atomică, diferitele secții ale politehnicii. Dar după ce criteriile se orientează ei? Majoritatea au nouă sau zece la matematică, și la fizică, și la chimie. Alegerea are loc, mai mult sau mai puțin, la împlînire. Mi se pare totuși că nu e de loc indiferent dacă un absolvent al clasei „speciale” de matematică va urma Facultatea de instalații cînd, de fapt, el ar fi putut deveni un excelent cibernetician. De reușit, elevii claselor speciale vor reuși cu precizie... matematică la oricare din secțiile ce și le vor alege. Dar ajunge oare atît?

Toate aceste neajunsuri mi se par remediabile. În orice caz, ele sînt cu mult mai puțin numeroase decît avantajele. De aceea, mă miră spusele celor care susțin că, întrucît vor lua ființă clase cu profil diferențiat încă din anul I, clasele speciale n-ar mai avea rost. Cred că susținerea unor astfel de păreri este determinată de lipsa unei analize temeinice a rezultatelor obținute de aceste clase (nu sîntem, de altfel, la singurul experiment lansat și pierdut pe drum).

În ce mă privește, mi se pare că existența claselor speciale este deosebit de necesară, întrucît ele asigură valorificarea tuturor potențelor elevilor cu înclinații deosebite pentru un domeniu sau altul. Se știe că în alcătuirea sau lerul I prima grijă o constituie distribuția elevilor cu mediile cele mai mari în toate clasele paralele, în vederea omogenizării lor. Dar practica arată că, din nefericire, elevii foarte buni la diferite obiecte, dacă rîmîn rîzleți, încep să se integreze nivelului mijlociu al claselor respective, deoarece nu au nevoie de eforturi susținute și constante, ci reușesc să se afirme cu eforturi minime.

Prește că succesul deplin al claselor speciale ar necesita și luarea unor măsuri mai ferme în ajutorul lor. Și pentru că veni vorba, aș vrea să-mi exprim o nedumerire: de ce clase „speciale”? Faptul că

aceste clase au două ore în plus față de celelalte la o anumită disciplină înseamnă că elevii lor merg pe calea unei specializări sau măcar a unei prespecializări? Programa nu prevede acest lucru. Se poate vorbi de o valorificare mai deplină a unor calități, înclinații sau, eventual, talente, de o prospectare mai în adîncime a materialului de studiu, dar nicidecum de o lărgire a ariei sale. Dar poate că această titlatură ar lăsa să se înțeleagă că, pe undeva, ar exista o preocupare specială față de aspectele psihopedagogice ce se desprind din experiența claselor respective? Nici această supoziție nu rezistă în fața realităților: de doi ani clasa la care lucrez nu a fost „deranjată” de nimeni din afara școlii.

Așadar, nu este vorba, în realitate, de clase „speciale”. Aș propune, de aceea, să le numim clase „experimentale”. Numai că ar trebui precizate coordonatele experimentului, iar rezultatele urmărite și valorificate, de către cei în drept, în chip sistematic și periodic.

Prof. FLORIN ANGHEL
Liceul „N. Bălcescu” — Pitestii

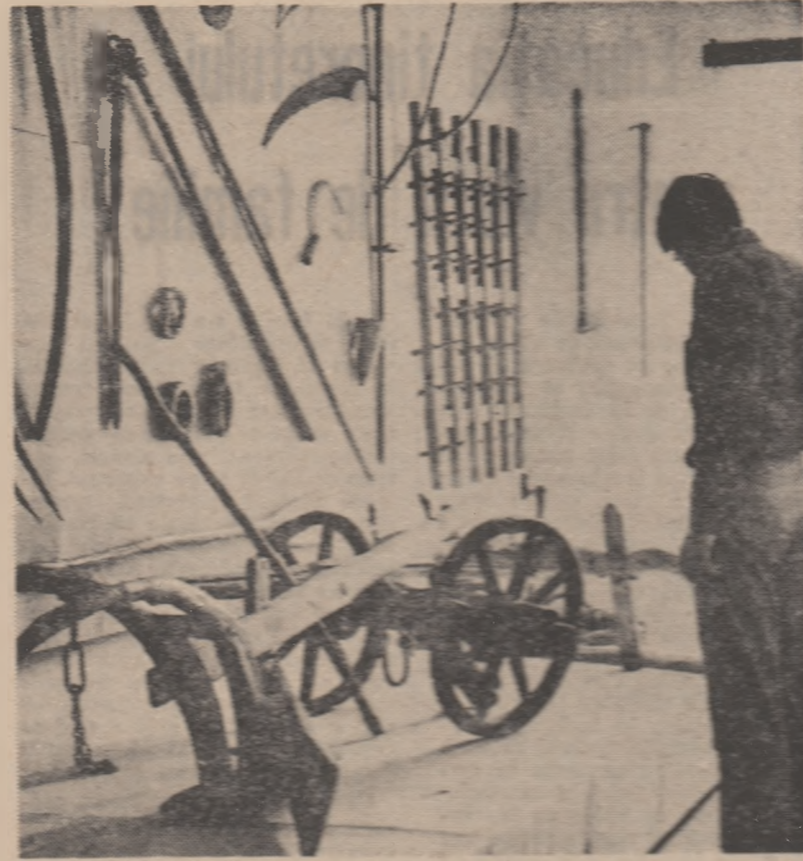

În vizită la Muzeul etnografic din Bîlănești, județul Suceava



„Lumini și umbre în fondul de cultură generală al elevilor”

Mi se face multă vreme în urmă, în rîndul elevilor mei din ultimile clase ale Liceului din Bafta, o investigație similară cu aceea inițiată de „Gazeta învățămîntului” și comentată în numărul 108 din 5 decembrie a.c. de oameni de cultură și profesori de prestigiu. Cu unele mici variații, observațiile desprind un fost cam aceluși.

Încredințat să abordeze o ordine a „urgențelor” într-un plan de acțiune vizînd dezvoltarea orizontului de cultură generală al elevilor, am constatat că se cere să acordăm, în ordine, prioritatea următoarelor probleme: cultura estetică în domeniul plastic și a muzicii simfonice, cultura științifică interdisciplinară, cultura cinematografică și teatrul, cultura literară (în special în sfera beletristicii moderne).

Ce trebuie făcut? Evident, înscrierea unor teme în programele școlare nu duce automat la rezolvarea problemei. Dar ar trebui, ceea ce a fost studiat metodic — înseși anchetele au dovedit-o — se însușească mai temeinic, (s-a văzut de astfel că s-au obținut procente substanțiale mai mari de răspunsuri bune la problemele incluse în programele școlare).

În această privință aș dori să fac o observație marginală cu privire la modal de alcătuire a programelor. Nu pot fi negați substanțialele îmbunătățiri aduse acestora pe planul modernizării și esențializării și aprofundării studiului. Dar cred că unii specialiști în predarea anumitor discipline științifice abordează problemele prea exclusivist, privind-le dintr-o optică oarecum îngustă, concentrată numai asupra științei respective ca stare. Din această pricină există discontinuități în orizontul de cultură generală al elevilor. Poate că ar fi prea mult să cerem abordarea în liceu a unor științe de graniță, cum sînt biofizica sau biochimia ca discipline independente; cred însă că în programele de specialitate ale liceului ramificat pe secții, mai ales în cadrul secțiilor de profil, trebuie introduse unele teme speciale care să se refere la aceste științe.

Aș dori să fac o observație: cultura extra-scolară a elevilor se bazează încă în prea mică măsură pe lectură și studiu aprofundat și disciplinat. De aceea muzicii și răspunsurile date în scris în „domeniul de forță” al muzicii ușoare au adesea o grafie curiosă. Pentru că aceste cunoștințe — din păcate și multe altele — sînt exclusiv audio-vizuale, mulți elevi informându-se doar prin intermediul emisiunilor de radio și televiziune. Rîmîne în continuare o menire de maximă importanță a învățămîntului liceal să formeze elevilor aît gustul pentru studiu aprofundat, cît și disciplina, respectiv deprinderile necesare unui asemenea studiu.

Prof. VIRGINIA CARIANOPOL
Buitfa

Internatul școlar — mediu de educație

Internatul școlar este locul unde elevii interni trăiesc o mare parte a anului. „Familia” lor este condusă, în acest timp, de pedagogi și profesori, cărora le revine îndatorirea de a crea în internat atmosfera caldă, primitoare, caracteristică unui cîmîn. Prește că, pentru a realiza cu succes un asemenea obiectiv, educatorii trebuie să simtă toate pasiunile colectivului pe care-l conduc, să înțelegă circumstanțele și bucuriile, grijile și greutățile fiecărui elev în parte, să orienteze activitatea tuturor în vederea atîngerii sarcinilor generale ale anului din școală.

În practica vieții școlare, internatul mai este socotit de unii doar ca o simplă anexă care rezolvă problemele de masă și generic și poate constitui, în plus, cel mult un mijloc de a-și feri pe copii de anumite influențe nocive din afara școlii. Concepții astfel de aîține atenția doar pe linia organizării și administrării; munca educativă fiind ignorată. Dar, potrivit actualei orientări din învățămîntul nostru, toate problemele școlii, inclusiv problemele administrative din internate, trebuie privite prin prisma efectului educativ.

După părerea mea, viața din internat trebuie în așa fel organizată încît să asigure condiții optime de dezvoltare a personalității elevilor, de pregătire a acestora pentru viață. De mare însemnătate pentru dezvoltarea personalității elevilor interni este educarea lor ideologică-creștinească, imbogățirea reprezentărilor pe care le au despre viața socială, educarea lor în spirit patriotic și internaționalist. Experiența școlii noastre a dovedit că țînerea la curent a elevilor interni cu evenimentele din țară și de peste hotare poate fi asigurată prin discuții săptămînale organizate pe grupe de clase, prin audii comune la radio etc., dar mai ales prin participarea nemijlocită, curentă și intensă la viața orașului sau satului, la activitatea voluntar-

patriotică, prin contactul direct cu oamenii muncii din întreprinderi și instituții cu organizații școlare. S-au dovedit de asemenea foarte eficiente vizitele la expoziții, frecventarea spectacolelor de teatru și cinema, a concertelor etc. În această ordine de idei, mi se pare foarte indicată existența pe linia fiecare internat a unui club cu activități sportive, unde elevii să poată face lectură, să viziteze emisiuni televizate, să asculte radio, să joace șah etc. Tot în acest cadru se pot organiza cursuri literare, științifice, artistice, sportive pentru valorificarea aptitudinilor și intereselor individuale ale elevilor.

Internatul este și un mediu favorabil ridicării nivelului în învățămînt, fiindcă, datorită deprinderii de muncă practică, la unel internate însă se acordă prea mult timp pregătirii școlii, în dauna altor activități. Unor elevilor li rîmîne timp insuficient pentru a-și alege — așa cum ar fi firesc — activități deosebite care să stimuleze dezvoltarea și dezvoltarea intelectuală și intereselor proprii. Acest neajuns este „simțit” în cazul unor școli cum sînt, de pildă, liceele de specialitate, de oraș și supralocale.

În mod special, internatul asigură condiții favorabile pentru educația prin muncă a elevilor. Dacă ne mărginim numai la servirea — cum se procedea dincoace — aît sau poate și mai pe elevii pînă la absolvirea studiilor comunistă, față de muncă. O asemenea atitudine se formează mai ales pe baza participării la munca productivă, lăc de ce cred că e bine ca în fiecare internat să funcționeze cîrorva birouri în care să se confecționeze produse utile: materiale didactice, jurnali etc.

Desigur, activitatea din internat depinde în foarte mare măsură de activitatea pedagogică care începează în cadrul lor. Din păcate, mai înfîlîntim la unele internate, la locul

unor pedagogi care să fie cu adevărat educatori, pedagogi „pasivi” și cupulii, veritabile reprezentanți „modernizați” a unor metode de învățămînt, care fie că li dădulesc excesiv pe elevi, fie că manifestă neapăsare pentru problemele lor de viață. În decizia corectă, consider oportuna editarea unei ghid, a unui îndreptar pentru munca pedagogică din internate școlare. Între altele, chiar unele metode pedagogice sînt aninate de cele mai bune intenții, din lipsă numai ghid și de dezvoltarea de munca ori cîrorva „deși unele”, dar a o organizare urgentă în program didactic este. Prește însă că nu totul poate să se facă pe vremea pedagogilor. Este foarte necesară în internate și prezenta și mai largă a profesorilor.

Problemele înseamnate ale internatului școlar ar trebui să determine orientarea pedagogică și învățămîntului și să ofere soluții practice. Un aspect fundamental, dintr-un aspect de prim ordin, stabilirea unor mai îndreptate forme de autoeducație în internat, integrarea elevilor în viața de internat și în ambianța socială din orașul ori satul respectiv, specificul muncii în internate mixte, legătura internatului cu familia etc.

În actualul etapă de dezvoltare a învățămîntului nostru mi se pare necesar transformarea „de facto” a internatului într-un puternic centru de educație comunistă. În acest scop cred că se impune o reevaluare a întregii activități educative din internate școlare pe o programă corectă, a cărei bază să o formeze, în linii generale, direcțiile periodice cu privire la educația internatului. Cred în același timp că este necesar să se elaboreze un nou „Regulament al internatelor școlare”, desprins regulamentul în vigoare, datînd de peste 10 ani, este actual decît.

Prof. VALERIU NEȘTIAN
Iaiș

Cîteva marginalii la manualul de cunoștințe social-politice

Corespundînd cerințelor pe care le pune programa clasei a IX-a a școlii generale, conținutul lecțiilor din manualul „Cunoștințe social-politice” (autor Barbu Zaharescu) reușește, în general, să-i introducă pe elevii în înțelegerea unor importante fenomene economico-politice.

O nedumerire apare însă încă de la început. De ce manualul în discuție poartă denumirea de „Cunoștințe social-politice”? Cele 26 de lecții pe care le cuprinde nu tratează decît extrem de puțin alte relații sociale în afara celor economice. Credem de aceea că un titlu ca „Elemente de economie politică” ar fi corespuns mai bine sensului și scopului urmărit de programa respectivă. Sau, dacă se țîne totuși la titulatură actuală, a tunci este absolut necesar să se schimbe cite ceva în structura programelor și a manualului. Credem că n-ar fi rău, de pildă, dacă disciplina sus-amîntită s-ar încheia cu cîteva reflexii despre legăturile economiei politice cu alte științe sociale particulare și chiar cu materialismul istoric și socialismul științific.

O chestiune asupra căreia ar fi de discutat e constituirea definițiilor date în manual. Acestea trebuie

fi formulate complet și cu toată rigurozitatea științifică, fie evitate sistematic. Privind prin această optică, ni se pare că însăși definiția economiei politice e intrucît va trunchiată. Se știe că economia politică studiază legile care guvernează producția, repartiția și schimbul bunurilor materiale în societatea omenească pe diferite trepte ale dezvoltării ei. În manual se vorbește, desigur, despre toate aceste fenomene și tocmai de aceea ne înțelegem de ce au fost omise din formularea definiției.

De asemenea, în manual se dau adesea enunțuri care, prin structura lor logică, nu au și nu pot avea putere de definiție. Se spune, de exemplu: „Atunci cînd unii oameni muncesc pentru folosul altora, zicem că sînt exploatați”. Trebuie cu vedere faptul că asemenea definiții nu țîn seama nici de cele mai elementare legi ale logicii clasice (gen proxim, diferență specifică) și ne oprim asupra altui aspect: cel al exhaustivității. Este clar pentru oricine că o asemenea afirmație nu poate elucida complexitatea fenomenului exploatării. Și cum asemenea inadvertențe pot influența negativ însăși logica gîndirii elevului — la care, în trea-

căt fie zis, manualul de cunoștințe social-politice trebuie să-și aducă o mai substanțială contribuție — e bine ca ele să fie înlăturate la reeditările ulterioare. Evident, este indicat ca manualul să cuprîndă definiții de natură să ușureze procesul înțelegerii cunoștințelor de către elevi. Ceea ce nu-i de dorit însă e ca acest lucru să se realizeze în dauna adevărului științific.

Destule greutăți pare a fi ridicat, în acest manual, folosirea sistemului de categorii specifice economiei politice. Înțelegem dificultățile autorului în această direcție, cu aît mai mult cu cît introduce rearea categoriilor respective presupune o ierarhizare nu numai în virtutea principului unității dintre logic și istoric, dar și în virtutea principului pedagogic al trecerii de la simplu la complex, al gradării cunoștințelor de la concret la general și de la generalizări mai simple la generalizări mai complexe. Lucrurile sînt astfel, în multe cazuri s-a procedat prin eliminare. De pildă, se încearcă explicarea mecanismului intim al trecerii de la o orînduire socială la alta ignorîndu-se parcă concepte ca cel de „luptă de clasă”. Ni se pare că unele paranteze pentru explicarea

unor asemenea categorii puteau și trebuiau să fie făcute, deoarece ar fi ajutat substanțial la înțelegerea cunoștințelor.

Cu toate acestea, putem afirma cu toată răspunderea că manualul, chiar în forma sa actuală, este un instrument bine realizat și ușor de minuit ceea ce-i conferă o utilitate

practică deosebită și un loc însemnat în sistemul științelor pe care elevii din clasele a IX-a ale școlii generale le au de parcurs.

Prof. ION NECULA
Școala generală din Drăgănești
Județul Galați



Orchestra de dirijare a circulației rutiere de la Casa pionierilor din Iași

INVĂȚĂMÎNTUL PESTE HOTARE



Aspect din timpul lucrărilor simpozionului internațional pe tema „Lenin despre educația comunistă a tineretului școlar”, care a avut loc recent la Moscova

Simpozion internațional pe problemele educației comuniste a tineretului școlar

De curând a avut loc la Moscova un simpozion internațional pe tema „Lenin despre educația comunistă a tineretului școlar”, organizat de Federația Internațională a Sindicatelor din învățămînt în colaborare cu Comitetul Central al Sindicatelor lucrătorilor din învățămînt din U.R.S.S. La acest simpozion au participat reprezentanți ai sindicatelor din învățămînt, ai institutelor de științe pedagogice și ai presei pedagogice din R. P. Bulgaria, R. S. Cehoslovacă, R. D. Germană, R. P. Mongolă, R. P. Polonă, R. S. România, R. P. Ungară și U.R.S.S. Au participat de asemenea Paul Delanoue, președintele F.I.S.E., și secretarii a acestei organizații.

Lucrările simpozionului au fost deschise de un amplu referat intitulat „Ideile leniniste despre educația comunistă a tineretului generat”, susținut de A. G. Hirsikova, vicepreședinte al Academiei de științe pedagogice din U.R.S.S.

În continuare, reprezentanți ai sindicatelor din învățămînt și ai institutelor de științe pedagogice din țările participante au prezentat comunicări științifice pe teme privind învățătura leninistă despre locul și rolul educației în construirea socialismului, formarea concepției marxist-leniniste a ti-

neretului școlar prin predarea disciplinelor științifice, învățătura marxist-leninistă despre educația comunistă a tineretului, despre dezvoltarea multilaterală a personalității, desure învățămîntului general și politic, principiile leniniste ale educației morale, ale educației prin muncă etc. Comunicările „Leninismul și dezvoltarea multilaterală a personalității tineretului din România” și „Aspecte metodologice ale cercetărilor interdisciplinare în legătură cu profilul spiritual al tineretului școlar”, prezentate de Elena Cojan, secretar al Uniunii Sindicatelor din învățămînt și Cultură și respectiv prof. dr. Petre Bărbulescu, șeful secției educației de la Institutul de științe pedagogice din țara noastră, au fost primite cu un deosebit interes și apreciate pentru contribuția adusă la succesul simpozionului.

În cadrul simpozionului a luat cuvîntul Paul Delanoue, președintele F.I.S.E., care a prezentat expoziția „Învățătura leninistă și misiunea pedagogică internațională”.

După încheierea simpozionului participanții au vizitat muzeul și case memoriale din orașul Lenin-grad care evocă personalitatea și opera lui V. I. Lenin.

Educația tineretului pentru viața de familie

Una din preocupările importante care figurează de cîțiva ani în planul comun de lucru al pedagogilor, psihologilor și medicilor pediatri de la Institutul de cercetări pedagogice și de la Institutul de cercetări sanitare din Praga se referă la educarea elevilor din ultimele clase pentru viața de familie. Studiul elaborat de ei a abordat problema din punct de vedere multilateral — somatic, psihologic, sociologic etc.

Concluzii foarte interesante se pot desprinde pe marginea răspunsurilor ce conturează imaginea pe care și-o fac elevii din clasele mari despre viața de familie lor. Astfel, în legătură cu alegerea viitorului tovarăș de viață băieții acordă importanță în special calităților fizice și intelectuale. În timp ce fetele au în vedere, în primul rînd, anumite trăsături de caracter. Atît băieții cit și fetele pun însă pe primul plan înțelegerea respicției în privința viște pentru încheierea căsătoriei băieții optează pentru momentele de după încheierea stagiului militar (21-23 ani) sau chiar de după încheierea studiilor universitare (respectiv 25 de ani). Si dintre fetele puține sînt acelea care își exprimă dorința de a se căsători înainte de împlinirea vârstei de 21 de ani.

Majoritatea profesorilor doresc să aibă copii, protejind nașterea primului copil în perioada primilor doi ani de la încheierea căsătoriei. În ceea ce li privește pe băieți, cei mai mulți dintre aceștia răspund că încă nu s-au gîndit la problema respectivă.

O problemă în legătură cu care majoritatea răspunsurilor au comunicat este aceea a educării copiilor. Deoptrivă, băieții și fetele consideră că educația copiilor trebuie să se desfășoare în cea mai mare parte în familie — cei puțin pentru perioada cînd se pun bazele formării deprinderilor morale — și să fie efectuată, pe cît posibil, de amîbii părinți și numai de către aceștia, fără intervenția bunicălor sau a altor rude. Numai 7 la sută dintre elevii cuprinși în cadrul anchetei și-au exprimat preferința pentru creșe și cîmăbăne într-un fel, răspunsurile date înțrebărilor din această grupă conținutează o arde a opțiunilor celor anchetați cu privire la modul cum ar fi dorit și cum dăresc să se desfășoare propria lor educație.

În legătură cu legătura ei generală, mi se pare potrivit ca ele să aibă loc după orele 15⁰⁰.

Probleme deschise in munca educativă

(Urmare din pag. 1-a)

plasate lecțiile în programul de radio și de televiziune nu sînt dintre cele mai convenabile. Poate că inconveniențele ce provin de aici s-ar înlătura prin reluarea emisiunilor respective și la alte ore. În

Din acest sondaj sumară și firește, fără pretenții generalizatoare, se pot desprinde totuși câteva concluzii pe care le oferim spre studiu celor ce răspund de organizarea emisiunilor de teleshool. Important este ca aceste emisiuni să țină cît mai larg seamă de nevoile reale ale școlii, ale elevilor, pentru că numai în acest fel își pot asigura o eficiență mereu crescîndă.

vedere comod, dar steril. Firește că orientarea în această direcție a muncii educatorilor se cere correlată cu sistemul și conținutul pregătirii de specialitate care se realizează atît la nivelul învățămîntului pedagogic mediu, cît și la nivelul învățămîntului superior. Din acest punct de vedere au si fost formulate o serie de observații și propuneri cu privire la ponderea și conținutul pregătirii pedagogice, psihologice, sociologice, teoretice și practice a viitorilor educatori, pregătire considerată în prezent ca insuficient de extinsă și de aprofundată și, în anumite privințe, neconcordantă cu profilul activității educative concrete. Alte propuneri vizează — în mod justificat — completarea acestei pregătiri și ridicarea nivelului ei calitativ prin sistemul activităților periodice de perfecționare a personalității didactice și a celorlalți activiști din domeniul educației tineretului.

Deaparte de a fi epuizată, lista problemelor deschise în domeniul pe care l-am abordat poate fi completată în continuare. Trebuie notat însă că ceea ce este esențial, ceea ce trebuie apreciat la adevărata valoare, este constituit de ansamblul condițiilor materiale, organizatorice și de conținut pe care partidul și statul nostru le asigură cu consecvență pentru continuu dezvoltare și perfecționare a procesului de formare și pregătire a tinerilor generaliști, pentru afirmarea și realizarea celor mai înalte aspirații și idealuri ale tuturor membrilor societății noastre.

Evident că, pentru a depăși actualul stadiu al activității în acest domeniu, se impune o declarată și hotărîtă luptă a educatorilor din școlii, ca și a celor din sistemul educativ extrascolar, împotriva empirismului, a improvizației și, în special, împotriva conformismului din multe puncte de

ilor în familie s-a pus întrebarea dacă se consideră potrivit ca mama să rămînă, în continuare, în producție. Majoritatea fetelor au răspuns că este mai bine ca femeia să nu-și abandoneze definitiv activitatea profesională, în timp ce băieții și-au exprimat, într-un procent important, preferința ca soțiile mame să rămînă acasă, ocupîndu-se exclusiv de treburile gospodărești. Aceasta nu înseamnă că treburile gospodărești ar trebui să-i revină exclusiv femeii. Dimpotrivă, cei mai mulți dintre elevii anchetați și-au exprimat părerea că la treburile casnice trebuie să participe amîbii soți și doar 11 la sută dintre aceștia au considerat că treburile casnice revin integral soțiilor.

Ca o concluzie generală se constată că fetele din clasele mari, în comparație cu colegii lor de aceeași vîrstă, își reprezintă mult mai concret și mai realist viitorul lor viață de familie. În marea lor majoritate, ele au dat răspunsuri complete și judicioase la toate întrebările ce li s-au pus, în timp ce băieții au lăsat un număr important de întrebări fără răspuns, motivînd că nu s-au gîndit la problemele respective.

Pe baza acestui studiu organele de învățămînt urmează să realizeze, în surînsă legătură cu organele sanitare, un sistem de acțiuni menit să asigure o bună pregătire a tinerilor aflați astăzi pe băncile școlii pentru rezolvarea problemelor majore și de mare răspundere ale vieții de familie.

„Revista de pedagogie”

Numărul pe luna noiembrie al „Revistei de pedagogie” cuprinde, în deschidere, articolele „Sensul inovator și prospectiv al cercetării pedagogice” de George Văideanu și „Considerații asupra problemei conducerii școlii” de Emil Păun. La rubrica Cercetări-Experimente sînt inserate materialele „Stimularea gîndirii școlarului de clasa I prin predarea adunării și scăderii” de Nicolae Opreșcu, „Experimentarea unui procedeu de clasificare a cunoștințelor de Constantin Preda, „Autoeducația la vîrsta preadolescenței” de Ștefan Zisulescu, „Autocunoașterea și opțiunea vocalizării” de Julieta Alexandru, „Cunoașterea îndatoririlor pionieresti și educația cetățenească de Florica-Silvia Părdău.

Publicația Din practica școlii noastre cuprinde articolele „Predarea unor noțiuni fundamentale de chimie” de Veronica Ferarini și „Cu privire la predarea dinamicii” de Nicolae Stănescu.

Dezbaterea din acest număr al revistei sînt închinatăe teme, „exame-examinatori”, Ștefan Birănescu semnează aici materialul „Examenele cu elevii și studenții, principal mijloc de control al cunoștințelor și de selecție”. În continuare se publică materiale de Gheorghe Călugăria („Examenul — dialog între examinador și examinat”), Clotilde Constantin („Raport adăugat între cunoștințele cerute de program și aprecierile făcute candidaților”), Zina Sirbu („Semnificația examenelor finale”), Mihai Golu („Valoarea diagnostică și prognostică a examenului de admitere în învățămîntul superior”), Paul Popescu-Neveanu („Admiterea în învățămîntul superior, un examen vocațional”), Mariu Giurgea („Ce trebuie să exprime nota”), Mihai Merțea („Criterii unice de măsurare”), D. Rimer („Prelucrarea statistică a datelor examenelor”) și Mihai Bejenaru („Aspectul conflictual al aprecierii și notării elevilor”).

Sofia Burculeț semnează articolul „Calistrat Hogaspedagogul”, iar Vasile Hiescu articolul „Metoda grupei în procesul de transmitere-asimilare a cunoștințelor”. În continuare revista cuprinde materiale de critică și bibliografie.

INSTITUTUL DE ARTE PLASTICE

„N. GRIGORESCU”

București

ANUNȚ:

scoterea la concurs a următoarelor posturi didactice:

FACULTATEA DE ARTE PLASTICE

— Lector la catedra de pictură, poz. 8, disciplina Noțiuni de artă decorativă, Decorativă generală, tehnici diferite.
— Lector la catedra de grafică, poz. 9, disciplina Compoziție, grafică publicitară.

— Profesor la catedra de istoria artei, poz. 1, disciplina „Artă populară românescă”.
— Conferențiar la catedra de istoria artei, poz. 7, disciplina Museologie și istoria artei feudale românești.

— Lector la catedra de istoria artei, poz. 11, disciplina Istoria artei universale și românești.
— Lector la catedra de istoria artei, poz. 12, disciplina Istoria artei universale și românești.

FACULTATEA DE ARTE DECORATIVE

— Conferențiar la catedra de scenografie, poz. 2, disciplina Compoziție, lucrări practice.
— Lector la catedra de scenografie, poz. 6, disciplina Compoziție — lucrări practice.

— Lector la catedra de scenografie, poz. 9, disciplina Istoria studiilor în arhitectură și mobilier. Noțiuni de arhitectură și decorație contemporană.
— Lector la catedra de ceramica — sticlă — metal, poz. 8, disciplina Desen, studii culturale comparate.

— Lector la catedra tehnico-teoretică, poz. 5, disciplina Anatomie artistică.
— Conferențiar la catedra de textile, poz. 1, disciplina desen, studii culturale, compoziție.

Candidații la concurs vor înainta în termen de 30 de zile de la publicarea acestui anunț, la secretariatul Institutului de Arte Plastice „Nicolae Grigorescu”, din București, str. G-ral Budisteanu nr. 19, sectorul 7, cererea de înscriere împreună cu actele prevăzute de Legea nr. 5, privind Statutul personalului didactic din Republica Socialistă România, publicată în Buletinul Oficial Partea I, nr. 33 din 15 martie 1969, și de Instrucțiunile Ministerului Învățămîntului nr. 84539/1969.

Concursul se va ține la sediul Institutului din București, la 2 luni de la data expirării termenului de înscriere la concurs.

Informații suplimentare se pot obține la secretariatul Institutului, telefon 16.01.51.

INSTITUTUL PEDAGOGIC DE 3 ANI-SUCEAVA

ANUNȚ:

scoterea la concurs a următoarelor posturi:

— lector, poz. 5 din statul de funcțiuni al catedrei de pedagogie-psihologie, disciplina Educație fizică;
— lector, poz. 4 din statul de funcțiuni al catedrei de geografie, disciplina Metodica predării geografiei.

Candidații la concurs vor depune la secretariatul rectoratului Institutului pedagogic de 3 ani din Suceava, în termen de 30 zile de la data publicării acestui anunț, cererea de înscriere la care vor anexa în dublu exemplar actele prevăzute de Legea nr. 6 privind Statutul personalului didactic din Republica Socialistă România, publicată în Buletinul Oficial nr. 33 partea I din 15 martie 1969.

Concursul se va ține la rectoratul Institutului pedagogic de 3 ani Suceava în termen de 60 zile de la expirarea datei de înscriere la concurs.
Cei care funcționează într-o instituție de învățămînt superior sînt obligați să comunice în scris, rectorului acesteia, înscrierea la concurs.

INSTITUTUL POLITEHNIC — TIMIȘOARA

ANUNȚ

scoterea la concurs a următoarelor posturi:

FACULTATEA DE MECANICĂ

1. Șef lucrări la Catedra de material rulant, disciplinele Tehnologia construcției și reparației materialului rulant; Vehicule speciale de tracțiune feroviară; Încercarea materialului rulant (curs facultativ), poziția 8 din statul de funcțiuni.

2. Șef lucrări la Catedra de tehnologie mecanică, disciplina Mașini unelte și control dimensional, poziția 10 din statul de funcțiuni.

3. Șef lucrări la Catedra de tehnologie mecanică, disciplina Tehnologia materialelor, poziția 11 din statul de funcțiuni.

4. Șef lucrări la Catedra de utilaj și tehnologia sudării, disciplinele Mecanizarea îmbinărilor sudate; Utilajele sudării electrice, poziția 6 din statul de funcțiuni.

5. Șef lucrări la Catedra de mașini hidraulice, disciplinele Electrotehnică, mașini de forță, stații de pompare; Mașini energetice, poziția 9 din statul de funcțiuni.

6. Asistent la Catedra de tehnologie mecanică, disciplina, Tehnologie mecanică, poziția 17 din statul de funcțiuni.

7. Asistent la Catedra de tehnologia construcțiilor de mașini și mașini unelte, disciplinele Proiectarea și tehnologia școlilor așchiitoare; Construcția școlilor așchiitoare; Proiectarea dispozitivelor, Construcția dispozitivelor; Tehnologia construcțiilor de mașini, poziția 19 din statul de funcțiuni.

8. Asistent la Catedra de tehnologia construcțiilor de mașini și unelte, disciplinele Proiectarea dispozitivelor; Exploatarea mașinilor-unelte, poziția 20 din statul de funcțiuni.

9. Asistent la Catedra de tehnologia construcțiilor de mașini și mașini unelte, disciplinele Mașini-unelte; Exploatarea mașinilor-unelte; Toleranțe și măsurări tehnice; Proceso tehnologice speciale (curs facultativ), poziția 21 din statul de funcțiuni.

FACULTATEA DE ELECTROTEHNICĂ

10. Șef lucrări la Catedra de bazele electrotehnicii, disciplina Bazele electrotehnicii, poziția 11 din statul de funcțiuni.

11. Șef lucrări la Catedra de utilizările energiei electrice, disciplina Acționări electromecanice și utilajul electromecanic, poziția 7 din statul de funcțiuni.

12. Lector la catedra de Educație fizică și sport, disciplina Educație fizică, poziția 5 din statul de funcțiuni.

13. Asistent la Catedra de calculatoare, electronică și automatizată, disciplina: Automatizări și telecomenzi, poziția 24 din statul de funcțiuni.

FACULTATEA DE CONSTRUCȚII

14. Asistent la Catedra de construcții metalice, disciplina Construcții metalice și tehnologia sudării, poziția 16 din statul de funcțiuni.

15. Asistent la Catedra de limbi moderne, disciplina Limba engleză, poziția 6 din statul de funcțiuni.

16. Asistent la Catedra de drumuri și fundații disciplina Tehnologia lucrărilor și mașini de construcții; Electrotehnică și mașini de construcții; Mașini de construcții; Mașini de construcții și tehnologia lucrărilor de construcții; Electrotehnică, instalații electrice și mașini; Tehnica securității circulației rutiere, poziția 13 din statul de funcțiuni.

FACULTATEA DE CHIMIE INDUSTRIALĂ

17. Conferențiar la Catedra de industria organice, disciplinele Chimia și tehnologia coloranților organici și a produselor intermediare; Utilaje în industria chimică organică, poziția 4 din statul de funcțiuni.

18. Conferențiar la Catedra de tehnologia siliciilor și a compușilor oxidici, disciplinele Mineralogie și Petrografie; Cristalografie, poziția 3 din statul de funcțiuni.

FACULTATEA DE MECANICĂ AGRICOLĂ

19. Șef lucrări la Catedra de organe de mașini, disciplina Teoria mecanismelor și dinamica mașinilor poziția 11 din statul de funcțiuni.

A. Candidații la concursul pentru ocuparea posturilor de conferențiar și șef lucrări vor depune în termen de 30 de zile de la data publicării acestui anunț în Buletinul Oficial la secretariatul rectoratului Institutului politehnic din Timișoara, b-dul 30 Decembrie nr. 2, cererea de înscriere însoțită de următoarele acte:

- memoriul de activitate didactică, științifică și tehnică în producție, în 2 exemplare;
- lista lucrărilor publicate sau în curs de publicare, în 2 exemplare;
- lucrările de specialitate, într-un exemplar;
- autobiografia, în 2 exemplare;
- caracterizarea activității profesionale și obștești eliberată de instituția unde candidatul își desfășoară activitatea, în 2 exemplare;
- copie legalizată de pe diploma de studii, în 2 exemplare;
- copie legalizată de pe diploma de doctor-docent în științe sau de doctor, în 2 exemplare;
- adeverință privind vechimea în muncă, cu precizarea funcțiilor îndeplinite, în 2 exemplare;
- în cazul cînd diplomele de studii sînt obținute în străinătate, se vor depune traducerea legalizată a acestora, în 2 exemplare, precum și copie legalizată, în 2 exemplare, de pe adresa Ministerului Învățămîntului — C.S.D. privind echivalarea acestora.

Concursul pentru ocuparea postului de conferențiar, se va ține în termen de 3 luni de la data expirării termenului de înscriere la concurs, iar concursul pentru ocuparea postului de șef lucrări se va ține în termen de 60 de zile de la data expirării termenului de înscriere.

B. Pentru posturile de asistent

1. Cererea de înscriere, la care se anexează;
 2. Memoriul de activitate didactică, științifică și tehnică în producție, într-un exemplar;
 3. Lucrările de specialitate, într-un exemplar;
 4. Autobiografia, într-un exemplar;
 5. Caracterizarea activității profesionale și obștești eliberată de instituția unde candidatul își desfășoară activitatea, într-un exemplar;
 6. copie legalizată de pe diploma de studii, într-un exemplar;
 7. În cazul cînd diplomele de studii sînt obținute în străinătate, se va depune traducerea legalizată, într-un exemplar; de pe adresa Ministerului Învățămîntului — C.S.D. privind echivalarea acestora;
 8. adeverință din care să rezulte că a efectuat stagiul legal după reabilitare;
 9. adeverință privind vechimea în muncă, cu precizarea funcțiilor îndeplinite, într-un exemplar.
- Termenul de înscriere a candidaților este de 15 zile de la data publicării acestui anunț.

ANUNȚ

Liceul nr. 1 Baia Mare (fost Gheorghe Șincai) va sărbători semicentenarul în 20 decembrie 1969. Foștii profesori și elevi sînt rugați a participa.