

Viata

REVISTĂ A UNIUNII ASOCIAȚIILOR STUDENȚEȘTI DIN ROMÂNIA

Nr. 38 • Miercuri 5 noiembrie 1969 • 16 pagini • 0,50 lei

Studentească

Preuniversitaria

(pag. 15)

Estudiantina

Un timp ce nu se întoarce

Ce-mi voi aminti mai întâi din anii de facultate și ce va fi întotdeauna un fel de timp binecuvântat al voinței mele de adevăr, de știință, sînt serile cînd părăsesc biblioteca după șase sau șapte ceasuri de citit, în pragul unui extaz blînd, cînd ajung să văd lumea frumoasă și să simt că exist, să am credința că, iată, în această clipă, eu exist.

Lucrînd astfel, fără milă de mine, o lună sau două, petrec apoi o vreme într-o bărbătească însingurare, am pentru cîtva timp speranța că am prins ritmul potrivit pentru a avea curajul să visez mai tîrziu la b sîrbătoare între luminile pe care le venerez.

Vreau să-mi educ ochii și memoria, să ajung să fiu răbdător ca meșterii bătrîni, care așează o cărămidă peste alta și dovedesc de-a lungul unei vieți în ce fel perseverența poate să concureze geniul.

Dulcea mea tihnă sau, dimpotrivă, înfrigurările mele le compar cu participarea egală la creație a meseriașului bun și așa îmi reproșez inconstanța; nu foarte diferită de a colegilor mei.

Am nostalgia și-o voi mai avea, cred, toată viața, a unui an pe care să-l fi închinat cu totul studiului, un an de osceză între cărți. Să pot trăi cu sentimentul, atunci cînd îmi va merge mai rău, cînd mă voi îndoi de vacanța mea mai mult decît o fac acum, că am întrezărit o dată metoda, timpul rigorii, iar toate greșelile mele de acolo vin, că renunț adesea la metodă pentru incitări trecătoare.

Iușelile vîrstei mă fac să sper că nu-i niciodată prea tîrziu, că revenind acopăr încet, încet, niște goluri stînjețitoare. Acum cred că mai am timp încă și pot compensa. Îmi spun că boema nu e lucrul cel mai rău de vreme ce există, au mai cunoscut-o și alții și o vor mai cunoaște. Găsesc încă o mulțime de scuze pentru timpul pe care-l pierd cu seninătate; ca mulți din colegii mei, de altfel.

Dar cînd privesc pușin în urmă, cînd cercetez mai atent primii ani de efort, îmi dau seama că numai în facultate înțilnești cea mai mare șansă de a-ți ordona deprinderile și că e un timp ce nu se întoarce. Și-mi vine iar în minte șocul pe care l-am avut, trecînd pe aceeași stradă unde, cu trei-patru luni înainte, vedeam mișcîndu-se cîțiva muncitori pe lîngă niște ziduri abia începute. Am văzut în locul acela un bloc superb născut din pușin, o formă perfectă alcătuită dintr-un haos de materiale și forță ome-nească prin ordine și consecvență.

Simt că aș vrea, că aș avea — dacă vreți — datoria să discut cu mai tinerii mei colegi despre cîteva lucruri importante; mă gîndesc, în primul rînd, la timpul care trece și la bibliotecă. Adică la nevoia de disciplină a intelectului.

Tudor OCTAVIAN

ALEGERI ÎN ASOCIAȚII

Știm, în această perioadă se desfășoară adunări și conferințe de alegeri în toate asociațiile studențești și centrele universitare din țară. Dar poate vă interesează ce s-a discutat și cine a fost ales la Cluj sau Tg. Mureș? Dacă-i așa, citiți însemnările inserate de noi în pagina a 2-a.

ABSOLVENȚI DE FACULTATE, NU ABSOLVIȚI DE RĂSPUNDERE!

Sub acest generic am publicat în numerele trecute o serie de reportaje și... foiletoane. Titlul de azi: „Cum stăm cu producția, tovarășă inginer?” (pag. 8-9)

De la magistrul la discipol

„Aștept de la fiecare generație să dea oameni mai buni ca noi” — declară magistrul Șerban Cioculescu unui discipol de-al său (pag. 5).

Jurnal

A 28-a filă a Jurnalului pe care scriitorul Eugen Barbu îl semnează în fiecare număr al „Vieții studențești” este consacrată celui care a scris, „cu 50 de cuvînte, cea mai uluitoare creație românească în poezie”: George Bacovia (pag. 7)

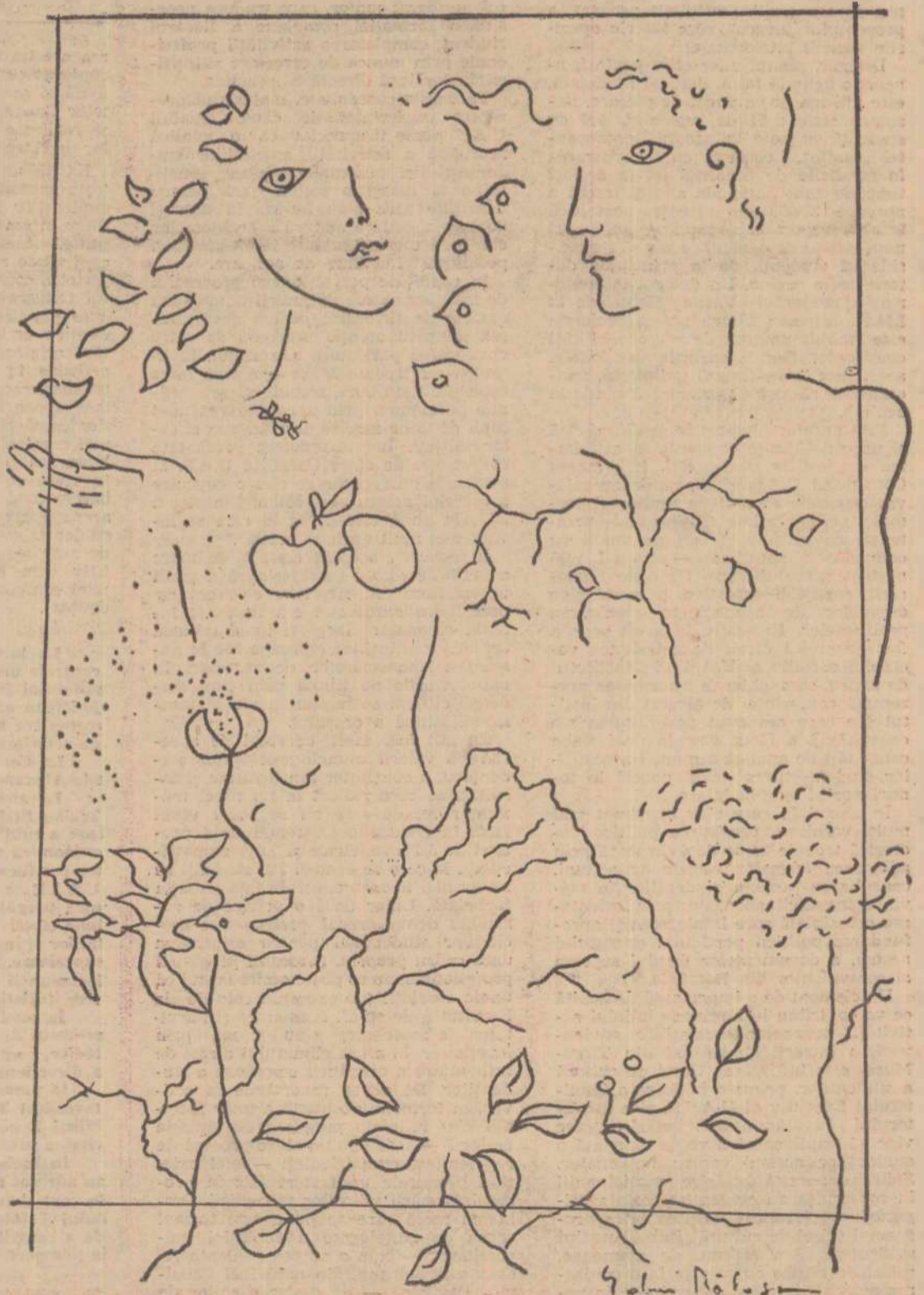

Desen de Sabin BALAȘA

Alegeri în asociații

Dominanta dezbaterilor „familiei studentești” din Tg. Mureș

Specificul centrului universitar Tîrgu-Mureș, care numără peste 2.000 de studenți — români, maghiari, germani și de alte naționalități — este acela de familie studentească, unită prin eforturi și idealuri comune, integrată în fluxul aspirațiilor întregii noastre studențime, ale întregului popor.

Și ziua de 1 noiembrie, care puncta un bilanț al activității asociațiilor studentești din acest oraș, ziua alegerii noului consiliu al centrului universitar, a primit toate atributele unei simbolice tribune de dezbateri fructuoase, de la care s-a analizat într-un spirit de exigență maximă o etapă a vieții universitare mureșene, conturându-se coordonatele pe care trebuie să se împlinească această viață în noul an universitar.

Dominanta dezbaterilor conferinței, aceea care i-a oferit o incontestabilă marcă de valoare, a constituit-o axarea ei pe un principiu fundamental al muncii din amfiteatre, pregătirea multilaterală a unor specialiști, în profesii care exclud mediocritatea, care impun o angajare totală a potențelor spirituale pentru realizarea unui echilibru armonios între activitatea profesională și pregătirea politico-ideologică a viitorilor intelectuali.

După cum sublinia informarea Consiliului U.A.S. prezentată conferinței, „pregătirea profesională este departe de a fi o problemă strict personală, înscriindu-se în primul rând în planul obligațiilor sociale majore care revin fiecărui student”. Este un sens care nu permite ca, prin prisma rezultatelor bune ale anului trecut, să se omită preocuparea pentru analiza celui alt procent, a procentului „negru”, care înscrie eșecurile muncii intelectuale.

Desigur, planul unor cifre poate fi uneori o oglindă falsă, dar, fără îndoială, este util măcar ca punct de plecare. Rezumat astfel: 61 de repetenți, 400 de studenți cu note la pragul dezonoranței „limite”, corelate cu înregistrarea în condicile de prezentă (și în același timp de conștiință) ale anului trecut a aproape 39.000 de absențe, semnificative într-un raport echivalent și abdicarea unui număr de oameni ce vor să fie considerați studenți, de la simpla datorie ce le revine. Un delegat la conferință, afirmă: „Vasile Sirbu de la I.M.F., studentul „Institutei” este stabilit un flux de responsabilități conștiente”. Dar, în cazurile menționate, acest flux se realizează unilateral, societatea oferă fără să primească nimic în schimb.

Este un efect datorat în egală măsură și unor deficiențe existente în activitatea asociațiilor studentești. Informarea Consiliului U.A.S. și discuțiile au relevat aspectele muncii de multe ori formale, nediferențiate (neacordându-se atenția cuvenită unor ani de studii cu competență specifică — anul I, respectiv actualul an II), ale ignorării angajării colective a membrilor organelor de asociație în rezolvarea problemelor. Ilustrativ în acest sens a fost exemplul oferit de activitatea vechiului consiliu al U.A.S. din Institutul de Teatru, care, chiar în informarea prezentată conferinței de alegeri din institut (pe care am avut posibilitatea s-o consultăm), a făcut dovada unei slabe capacități de analiză a muncii asociațiilor studentești, coborînd uneori la tonuri pur și simplu hilare.

În sensul în care s-au exprimat mai mulți vorbitori, pregătirea politico-ideologică trebuie să se desăvîrșască prin adoptarea formelor variate de acțiuni, consultarea largă a studenților în privința tematicii abordate, prin orientarea principală spre înțelegerea și aprofundarea politicilor partidului și statului nostru, a documentelor forului suprem al comunistilor din România.

Un element de o importanță deosebită ce va contribui la lărgirea spațiului activității organelor asociațiilor studentești, a întregii studențime din Tîrgu-Mureș este înființarea hotărîre de cultură a studenților, printr-o hotărîre a Comitetului Executiv al U.A.S.R. și a Ministerului Învățămîntului, hotărîre care vine să împlinească o veche dilemă a studenților acestui centru universitar. Salutînd această hotărîre, participanții la conferință au evidențiat cerința asigurării unui raport judicios între programul Casei de cultură și al Ateneului studentesc. Cu toate acestea, de asemenea, referirile critice cu privire la organizarea activității voluntar-patriotice în pe-

rioadă de vară și hotărîrea cu care s-a precizat necesitatea întrunirii unei atmosfere de studiu în toate căminele studentești.

Deși nu a fost dezbătută în conferința pe centru universitar, împărțim părerea exprimată de unii studenți ai Institutului pedagogic că nedefinitivarea situației educative burselor pînă la această dată este greu de justificat (la cunoștința noastră, este singurul institut de învățămînt superior din țară care nu a soluționat încă problema acordării burselor).

Avînd în vedere faptul că nivelul pregătirii profesionale a membrilor săi, coordonat cu o solidă educație politico-ideologică, este în primă instanță principiu care validează valoarea muncii unui organ de asociație, concluziile dezbaterilor Conferinței de alegeri a studenților din Tîrgu-Mureș au stabilit direcțiile activității noului consiliu, în care trebuie să fie antrenati toți studenții acestui centru universitar. Este prima și cea mai importantă îndatorire transmisă consiliului ales de Conferința asociațiilor studentești, primul rezultat concret al dezbaterilor „familiei studentești” din Tîrgu-Mureș.

Școala bună este aceea în care se învață mai mult decît se predă!

Tradiția școlii mindrie clujene, deosebit de justificată în studiul studenților Clujului, impune astăzi, mai mult ca oricînd, onorarea ei, continuarea, în scopul pregătirii unei generații de intelectuali al căror blazon spiritual să fie valoarea autentică.

Conferința de alegeri a U.A.S. din centrul universitar, care a avut loc la 2 noiembrie, s-a plasat sub semnul acestui deziderat major, care traduce necesitatea formării complexe a fiecărui student, completarea activității profesionale prin activitatea de cercetare științifică, în legătură directă cu practica.

Pe aceste coordonate, materialul prezentat conferinței de către Consiliul U.A.S. poate fi apreciat ca o analiză profundă a activității asociațiilor studentești din institutele clujene, constituind el însuși o solidă bază pentru discuțiile care s-au înscris în aceeași notă de abordare matură a problemelor esențiale, oferind sugestii interesante, cu posibilități imediate de aplicare.

În condițiile perfecționării procesului de învățămînt, ale asigurării unei cadruri extrem de favorabile pentru desfășurarea lui prin atenția acordată de către conducerea partidului și statului, învățătura nu trebuie să se oprească între copertile unui curs, trebuie să se continue permanent prin aprofundarea unei lumi de taine care se deschide numai celor inițiați. În informarea prezentată conferinței de către Consiliul U.A.S. al centrului universitar, se cita o eminescență a marelui nostru poet Mihai Eminescu: „Școala bună este aceea în care se învață mai mult decît se predă”.

În general, această cerință de mare actualitate este o caracteristică a școlii universitare clujene. Este elocvent că pulsul din amfiteatre s-a transmis într-un rezonator larg și în activitatea cercurilor științifice (aproape 150 la număr), a laboratoarelor de cercetări, în manifestările de ținută prin care studenții clujeni se impun în viața cultural-științifică a orașului.

Cu atît mai mult favorul de apreciere a valorii muncii asociațiilor studentești, a consiliilor din institute și facultăți se cere ridicat la un nivel maxim, nivel de care nu se poate vorbi încă, în condițiile existenței unei procent de 5,5% repetenți și 2,9% exmatriculați, la care se adaugă 220 studenți ce nu au nici în momentul de față situația încheiată. Chiar dacă o privire de ansamblu demonstrează preocuparea asociațiilor studentești pentru asigurarea unui cadru propriu, favorabil pregătirii profesionale, nu se poate omite faptul că unele asociații (de exemplu cele de la Facultatea de studii economice și Facultatea de zootehnie) s-au situat, prin inerția lor, în afara climatului direct de influențare a pregătirii complexe a studenților. De altfel, raportările la activitatea formală, abstractă a unor asociații sînt reliefate pregnant de situația anilor I — care dau un mare procent de repetenți și exmatriculați — aici existînd premisele unui start fals în procesul formării viitorilor specialiști. Problema reală care se pune este tocmai aceea de „înțelegere a condiției universitare” — cum o numea studenta Adriana Ardeleanu, din anul I al Facultății de fizică — de găsire a căilor de

integrare rapidă a studenților anilor I în ritmul universitar.

Dezbaterile conferinței au reliefat preocuparea pentru formarea concrete de cercetare, pentru asigurarea unor posibilități adecvate de desfășurare a practicii, pentru însușirea principiilor de parcurs a etapei cercetării științifice de „curiozitate, interes și pasiune” — după opinia asist. univ. Sever Popa de la I.M.F.

Informarea Consiliului U.A.S. și discuțiile au accentuat perspectivele unei pregătiri multilaterale a studenților, ce include interesul major pentru educarea politico-ideologică, aspect sub care Clujul s-a remarcat ca un laborator fertil de creație și aplicare a unor forme adecvate în activitatea asociațiilor studentești ce au contribuit efectiv la împlini-

Raportate direct la sarcinile stabilite de conducerea partidului și statului nostru pentru perfecționarea învățămîntului superior, concluziile conferinței au punctat necesitatea îmbunătățirii stilului de muncă al asociațiilor studentești, ce sînt chemate să rezolve probleme de o mare complexitate. Din acest punct de vedere ni se pare că în afara necesității asigurării, prin instruire, a competenței cadrelor de asociație, a realizării în mod real a unui cadru colectiv de muncă, la Cluj (și în alte centre reconsiderate) trebuie cel puțin parțial univocularea ideii atitudinii critice, combative față de neajunsuri. În acest sens, mediul universitar și colegialitatea nu numai că nu exclude, ci, din contră, presupune drept condiție esențială pentru perfecționarea activității

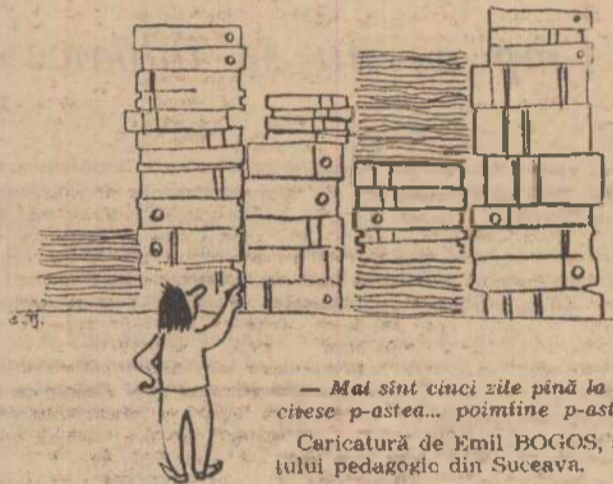

Caricatură de Emil BOGOS, student al Institutului pedagogic din Suceava.

rea acestui deziderat. În conferință s-a conturat cerința ca în perspectiva imediată să se situeze dezbaterile documentelor Congresului al X-lea al P.C.R., să se realizeze înțelegerea aprofundată a lor de către toți studenții clujeni.

Există un complex al vieții studentești, cumulat prin integrarea tuturor studenților în el, care trebuie să iradiazie în exterior, nu să se disperseze ab initio. Acest complex presupune o receptivitate reciprocă, demonstrează în justă măsură concluziile formulate de studentul Grigore Bradea de la Institutul de arte plastice „Ion Andreescu” că studenții n-ar fi receptivi la unele manifestări originale ale muncii științifice și artistice, în special la manifestările artei moderne. Nu se pot trasa niște hotărîre opace între creația originală a studențescă și publicul studentesc. Și totuși creatorii înșiși pot demonstra acest lucru, integrându-se în mai mare măsură în viața culturală universitară, punînd bazele unui proces larg de inițiere. De aceea apare nefondată tendința unor studenți, exprimată de același vorbitor, de a se manifesta într-un plan competitiv care omite realizarea inițială a unei confruntări cu mediul intern, studentesc.

La lucrările conferințelor de alegeri ale Uniunii Asociațiilor Studentești din centrele județean Tg. Mureș și Cluj, tovarășii Liviu Sebestyen, secretar al Comitetului județean al P.C.R. Tg. Mureș, și Roman Morar, secretar al Comitetului județean al P.C.R. Cluj, au adus salutul adresat de către organizațiile de partid respective membrilor asociațiilor studentești, exprimînd convingerea că noua etapă de activitate va fi marcată de succese deosebite.

La Conferința U.A.S. din Centrul universitar Cluj a participat tovarășul Vasile Alexandrescu, ministru adjunct al învățămîntului.

La ambele conferințe a luat cuvîntul, în încheierea dezbaterilor, tovarășul Traian Ștefănescu, secretar al C.C. al U.T.C., președinte al Consiliului U.A.S.R., care a subliniat că, în spiritul exigenței maxime care caracterizează întreaga viață economică și socială a țării noastre, în spiritul sarcinilor trasate studențimii de către conducerea partidului și statului, al măsurilor stabilite de plinara Consiliului U.A.S.R., este necesar ca asociațiile studentești să miștore activ pentru o temeinică pregătire profesională și politico-ideologică a viitorilor specialiști, să contribuie efectiv, prin reprezentanții aleși în organele colective de conducere ale facultăților și institutelor, la realizarea caracterului conștient al evoluției școlii noastre superioare. În această timp trebuie să se acorde mai multă atenție tuturor domeniilor muncii noastre, hotărîrea de a se organiza social-gospodărești, culturale, sportive, turistice și de pregătire pentru apărarea patriei.

În mod deosebit s-a accentuat importanța perioadei imediat următoare pentru procesul de pregătire a organelor nou alese, cerința organizării unor instruirii metodice, concrete, în strînsă legătură cu modul în care Plinara Consiliului U.A.S.R. a direcționat și adîncit coordonatele muncii asociațiilor studentești.

În numele Comitetului Central al U.T.C. și al Comitetului Executiv al U.A.S.R., tovarășul Traian Ștefănescu a felicitat noile organe alese, pe președinții realeși, Mihai Rogoșcă la Tg. Mureș și Ion Deleanu la Cluj, și a urât noi succese în activitatea profesională și obștească a studenților din aceste centre universitare.

În încheierea conferințelor, reprezentanții studențimii din Tg. Mureș și Cluj au adresat telegrame conducerii partidului, tovarășului Nicolae Ceaușescu personal, în care și-au exprimat adăziunea totală față de politica internă și externă a partidului și statului nostru, hotărîrea fermă de a se pregăti la nivelul exigențelor actuale, de a contribui la ridicarea prestigiului școlii superioare românești, la dezvoltarea în perspectivă a economiei, științei și culturii noastre socialiste.

Dan FRUNTELATA

Historia la zi

SIMBIOZA TÎNĂRULUI SPECIALIST CU ÎNTRERINDEREA

Motto : Satisfacțiile și realizările mele cele mai caracteristice izvoresc dintr-un fel de rezonanță cu legile generale ale naturii

Hans Selye*)

...S-a intensificat ritmul lucrărilor pentru terminarea înainte de vreme a altor obiective aflate în construcție la Uzina de autoturisme din Brașov. Astfel, la turnătorie de fontă se fac ultimele lucrări înainte dării în exploatare. (Agerpres)*

Știm dintotdeauna că în spatele unei astfel de stiri obișnuite aș putea să descopăr nebanuite dimensiuni și semnificații. Dar nu socoteam că aveam să le găscem atât de sus pe scara valorilor ce tind spre perfecțiune : tehnologia ultramodernă deținătoare a unor recorduri naționale și chiar europene ; realizarea unei organizații corespunzătoare înaltului grad de tehnicitate ; știința sub forma ei cea mai apropiată de practică (știința de dezvoltare), concretizată în autoturismul la un înalt nivel de înțelegere ; și omul, semnificație și măsură a tuturor acestor dimensiuni ! Îl căutam însă pe tânărul specialist. Doream să descopăr un cetățean al tehnicii care a început să culeagă deja, din simbioza sa

cupatoare, stații de formare, stații de pregătire a amestecului, conveioare, buncăre, dezbătătoare etc. Și, revenit din nou pe poziții „dominante”, înțeleg acum pe de-a-ntregul funcționarea acestui mecanism unic.

Explicațiile lui ascund o pasiune rafinată ; folosește o terminologie și o acuratețe în exprimare care m-au făcut să cred că a participat la multe reuniuni științifice. Îl întreb, dar îmi infirmă presupunerea. Fără a face sublinieri deosebite, observ însă ce-i aparține lui aici, ce „a clădit” el. A făcut adaptările necesare (multe la număr) în instalația de control și comandă a liniei 7, care acum a pornit pentru prima dată în probe tehnologice. Îmi vorbește despre proiectele imediate, unele aflate în fază avansată : lucrarea împreună cu un inginer de la sectorul de autoturisme la o inovație — instalație automată de sortare și numărare a pieselor ; are sarcina de a se ocupa în viitor de proiectarea instalației de comandă a liniei 4, care va fi echipată în întregime cu utilaj românesc ; a discutat cu șeful secției chiar despre o posibilă invenție...

Dar, de fapt, cine este el ? Dacă ați întreba la secretariatul Facultății de mecanică din Institutul politehnic Brașov vi s-ar spune că Alexan-

drul loc de muncă. Eu am fost al 6-lea pe lista de repartizare. Și n-am ales întreprinderi sau instituții de cercetări din București, despre care nu știam mare lucru.

— Poate-mi spui și cum ai reușit să devii un inginer apreciat în atât de scurt timp.

— În primul moment am fost puțin speriat în fața „invaziei masive” a electronicii în această secție. Eram singurul „electronist” și responsabilitatea montajului mă apăsa. Totuși am preferat această secție serviciului de proiectare.

— Desigur, căci numai această responsabilitate te face din absolvent inginer. Etapele învățării practice sînt : auzi, vezi, faci și decizi — cu ponderea pe ultimele două. Se pare că la conducerea secției s-a înțeles acest lucru.

— Așa este, căci din prima zi a școlii mele mi s-au întins mințile și mi s-au deschis sufletele.

— Dar tu, tu nu ai nici un merit ?

— Da, poate acela de a mă fi ocupat încă din liceu de electronică, acela de a cunoaște două limbi străine — engleza și germana — fapt care mi-a permis să profit de prezența specialiștilor străini în secție, poate munca pe care am depus-o...



cu înțelegerea, primele succese. Prin el voiam să văd toate aceste realizări. Prin ele să-l cunosc pe el.

De la „protocol” sînt preluat de un inginer mai în vîrstă (termenul este relativ, căci n-am împlinit aici om peste 40—45 ani). Aflu că această turnătorie este cea mai modernă din țară, fiind aproape în întregime automatizată. Ca umare, productivitatea crește de 5—8 ori față de procedeul clasic. Aud că ar avea doar două rivale în Europa : Mercedes Benz și Renault ! „A noastră însă este mai mare”, mi se spune cu justificată mîndrie...

„Am reușit s-o ridicăm începînd din anul 1967. Specialiștii firmelor străine furnizoare se miră și ei de această performanță. În prezent au intrat în probe tehnologice liniile 2, 3 și 7. Celelalte vor intra și ele, anul viitor. Toate șapte vor trebui să asigure creșterea producției de autoturisme cu peste 20% în anul 1970 față de 1969. Dar rezultatul nu va fi numai creșterea cantitativă a producției. Datorită procedurilor noi folosite vom reuși să realizăm un control al calității și al ritmicității producției...”

„Avem multe noutăți tehnice și tehnologice : fonta nodulară înlocuiește cu succes oțelul, cuptoarele cu inducție le înlocuiesc pe cele cu arc, transportul pneumatic al nisipului în loc de... , spectroscopie automată, poșta pneumatică, creiere electronice de comandă...”

Asaltat în grabă de atîtea denumiri, risc să nu mai înțeleg nimic. „Aș dori să-mi arătați un creier electronic...”

Sînt urcat pe o platformă unde un „creier”, avînd 1001 legături cu exteriorul, clipea din cîțiva zeci de ochi colorați făcînd semne stăpînului său care tocmai îi regla „neuronii”. Mi se prezintă stăpînul — un tânăr înalt, cu privire deschisă, pătrunzătoare, cu frunte lată... Puțin emoționat de întâlnirea cu un ziarist. Am tresărit și eu. După înfățișare putea fi cel pe care-l căutam...

Conduc de el, încep să înțeleg. Îmi prezintă mai întâi totul de sus, de pe poziția conducătorului procesului tehnologic — creierul electronic. Apoi fac cunoștință cu o mulțime de „supuși” care plătesc tributul informațional și ascultă cu strictețe ordinele acestuia :

dru Schulz a absolvit în anul 1968 secția de electromecanică. Și vi s-ar mai spune că era student bun, terminînd al 6-lea în promoția sa. Că la cercul de electrotehnică el construia nu știu ce aparate.

Îar dacă l-ați întreba pe șeful secției în care lucrează în prezent v-ar răspunde sec : „Am 12 ani vechime, dar rareori mi-a fost dat să văd un tînăr atât de serios. Știe ce vrea ! În 3 săptămîni de cînd l-am dat pe mină puneam la punct a stației de comandă de la linia 7 a ajuns la nivelul specialiștilor străini”.

— Spune-mi — îl întreb — dacă îți-ar cere cineva să te evaluezi, acum după 8 luni de muncă, în raport cu gîndurile și cu idealul cu care ai pornit la drum, ce ai putea spune ? Ce ai reușit și ce nu ? Ce te-a ajutat și ce îți-a stat împotrivă ? Explică-te sau mai bine zis să încercăm să explicăm !

— E destul de greu. Mai ales că în discuția noastră n-am precizat aceste gînduri, n-am definit acest ideal. Și, de obicei, ele sînt specifice fiecărui dintre noi.

— Intr-o măsură al dreptate. Cred însă că putem defini într-o formă generală-abstractă idealul obiectiv și să nu greșesc dacă afirm, acum cînd te cunosc, că îți aparține și ție. Mărturisese că este și al meu, al multora dintre noi... Iată-l, împreună cu sentimentele care-l însușesc, scos din eseu „Octombrie... de proaspăt absolvent” trimis redacției de... Jane**).

„Octombrie — 1969. Viitorul loc de muncă — X sau Y. L-am întâmpinat cu fruntea sus, cu brațele-ncordate, cu emoția celui ce l se încredințează o misiune importantă. Am urcat o nouă treaptă, încã un pas pe „coloana înfinitului”. Mulți pași urcã pe coloanã. Pasul lor e apăsat. Pasul lor e dirz. Ne luãm de mîna înaintãm. Urcãm. În același ritm. Unde ? — Sus, sus, mai sus, tot mai sus... Miinile noastre se unesc, se leagã. Și sufletele. Ne contopim, ne-nlãnuim într-un singur dans ; dansul nesfîrșit și minunat al VIETII”.

— Intr-adevãr, este un model perfect al idealului și al mijloacelor de a-l realiza : simbioza fiecãruia dintre noi cu societatea. Din păcate însă nu se ține seama întotdeauna de el. Aș începe cu acea necunoscutã X sau Y —

— În concluzie ?

— Sînt mulțumit de traiectoria urmată pînã acum, deși mã consider încă departe de a mă fi realizat în profesiune. Știu însă ce am de făcut, știu cã mi se permite să fac. Și acest lucru este suficient.

— Dar ceilalți colegi ce spun ?

— Am întîlnit doar 6—7. Nici unul nu e mulțumit de modul cum e utilizat. Considerã cã eu am o situație privilegiată prin faptul cã sînt un’cul specialist în secție și, vînd-nevînd, trebuie să mi se dea libertate de acțiune

— Si tu ce crezi ?

— S-ar putea să aibã dreptate. Însã nu toți, cãci la unii Capitala și nu meseria a fost criteriul principal al opțiunii la repartizare.

— O ultimã întrebare. Consideri cã existã o poziție între idealul înțepinderii și idealul tînărului specialist ?

— Alți timp cît cele două idealuri, alți timp cît mijloacele utilizate spre realizarea lor sînt obiective, nu ! De îndată însă ce elemente subiective își fac locul, da !

— Așadar, în primul caz simbioza funcționează fără respingeri. În al doilea...

— S-a văzut chiar din experiența mea.

Poate cã ar mai fi de pus niște întrebãri (multe chiar) absolvenților și întepinderilor. Dar neputînd să trec din reportaj în anchetã, sînt nevoit să amlã. Mã bucur doar cã am redescoperit cu ajutorul acestui inginer necesitatea dialecticii între idealul înțepinderii și idealul individual al tînărului specialist, acel mecanism de generare a satisfacțiilor și realizãrilor umane într-un fel de rezonanță cu legile generale ale naturii și societãții.

Fapt pentru care li sînt recunoscãtor.

Virgil SIMION

*) „De la vis la descoperire” — în scrisoarea cãtre John („John al meu este cetățeanul oricãreia dintre țãrile planetei noastre : crezul lui este progresul, invãțatura, pacea...”)

**) Recunoașterea în el pe același, mereu, temerar încãdător : omul și savantul viitorului — în prefața cãrții).

**) Jane este chimistã la întepinderia „Colorom” — Codlea.

● Un grup de entuziaști, studenți al Facultății de drept din Cluj, membri activi ai cercului de drept internațional, și-au exprimat dorința de a audia un curs de drept internațional cosmic. Conf. dr. Marțian Micu, specialist în materie, a răspuns favorabil acestei invitații, punînd la punct și prezentînd cîteva noțiuni introductive.

Ciclul de conferințe deschis cu acest prilej este o încercare meritorie, cu atît mai mult cu cît este primul efort în direcția sistematizării materiei dispersate a dreptului internațional cosmic (spațial) realizatã în țara noastră.

● În centrul universitar Brașov am dat peste o curioasă aritmie. Citiți și dumneavoastrã...

În cadrul Institutului politehnic existã o gazetă de perete denumită „Noutăți tehnice” (ultimul număr, editat de catedra de Organe de mașini, fiind intitulat „Transmisii moderne”). Ceea ce este, desigur, un lucru bun. Dar cã acel număr datează însă din iunie a.c. este fără îndoielã rău.

PULS

Înființînd la 30 octombrie, pe lângã Casa de culturã a studenților, cercul de „Croitorie și activitate gospodãreascã” pentru studenți. Brașovul a fãcut, iarãși, un lucru bun. Deschizînd însă un cerc de „Inițiere în studiul instrumentelor de suflat” aș știm dacã a fãcut bine sau nu, intrucît cel pușin ofișul nu ne-a putut lãmurii despre ce e vorba : de o fanfarã de onoare pentru primirea bobocilor sau, dimpotrivã, de una care sã conducã pe ultimul drum gîscãni îmbãtriniți în facultăți.

● Ca în orice duminicã seara, Consiliul U.A.S. al Universității bucureștene a organizat și în 26 octombrie o searã de dans în localul Facultății de drept. Multã lume, controlul legitimațiilor, bilețul de intrare... Frumos. Înainte cu pușin de sfîrșitul acestor acțiuni, lucrurile s-au complicat... Una dintre ferestrele depozitului bufetului facultății a fost forțatã. Faptã destul de gravã prin caracteristicile sale (deși paguba nu a depășit 100 lei), a ridicat o serie de întrebãri, mai ales cã autorii nu sînt studenți. Cum au reușit a-uncii sã pãtrundã la o searã de dans studentescã ? Echipa de ordine nu a permis intrarea fãrã prezentarea legitimației de student. Admitem atunci cã s-a pãtruns cu legitimații false ? De unde le au ? Sînt întrebãri la care va trebui sã se raspundã.

În aceeași searã, în jurul orei 2.30, în parcul a ceeași facultăți, un tînăr este victima unui grup de 4 huligani tineri fãrã ocupație, care nu sãvîrșit ast fel și infracțiunea ce se numește tentativã de tihãrie. Intervenția rapidã a unui ofițer de miliție și a studenților Udrea Gh. Ciotea Florin și A. Popescu i-a pus pe fugã fãntașii au fost prinși.

● În recentã conferință de alegeri a asociațiilor din centrul universitar Cluj, cîțiva studenți au criticat ca asprime obțuzitatea comisiei administrative a Consiliului U.A.S. Intrucît nu este prima datã cînd auzim asemenea critici la adresa comisiei respective — și nu ne putem da seama dacã este vorba de incompetență, îngustime sau de altceva — lãșãm soluționarea problemei în seama noului consiliu ales.

Poate cã, în sfîrșit se vor lua mãsuri de cãvenie, iar ordinea și sollicitudinea vor fi intronate și aci. Așa cum așteaptã cam de multisor studenții clujeni.

Ce trebuie, și ce putem, să facem pentru a influența pregătirea profesională

Să permanentizăm climatul conștiințiozității

Este un adevăr care nu mai trebuie demonstrat că participarea la toate formele de învățământ (cursuri, seminarii, consultații, lucrări de laborator etc.) reprezintă una din condițiile sine qua non ale unei pregătiri cât mai temeinice. În acest sens, rolul asociațiilor studentești este de a crea o opinie sănătoasă în toate grupele și anii de studiu, un climat general de maximă conștiințiozitate față de necesitatea acestei participări. De aceea, urmărirea și consemnarea frecvenței la cursuri, seminarii și lucrări de laborator nu trebuie înțeleasă ca un simplu act „administrativ”, ca o simplă sarcină cotidiană a responsabililor de grupe; ea trebuie efectuată permanent și în mod corect, fără a denatura cumva înțelesul adevărat al termenului de „colegialitate”, în virtutea căruia se trec adesea cu vederea unele abateri de la disciplina universitară.

Dar, o dată cu ținerea strictă a evidenței frecvenței, datoria responsabililor este, cred, și aceea de a discuta cu cei care se fac vinovați de aceste abateri și de a-i aduce, atunci când e cazul, în dezbaterile colectivului grupeii ori a organizației de an. Așa s-a procedat la noi în anul universitar trecut, ceea ce a dus la scăderea simțitoare a procentului de absenți și — implicit — de sancțiuni pe linie de decanat.

Paralel cu munca de mobilizare a studenților de a fi prezenți — fizic — la program, cred că avem și datoria de a pune un accent deosebit pe participarea activă și afectivă la seminarii și lucrări aplicative, știut fiind că numai astfel se pot verifica și valorifica mai bine cunoștințele, se poate realiza acel schimb viu și fructuos de idei, se pot clarifica și însuși temeinic anumite noțiuni fundamentale. Cred că în această privință trebuie înlăturată definitiv concepția pe care o mai întâlnim chiar și la unii activiști de asociație, după care pregătirea individuală ar fi o chestiune personală a studentului, o problemă a individului însuși. Asociațiile, organizațiile de an, grupele nu pot rămâne indiferente față de felul în care se pregătesc unii membri ai colectivelor respective, de cauzurile de pasivitate și delăsare la învățătură. De aceea, consider că principala noastră datorie este de a stimula prin toate formele și mijloacele interesul general pentru studiu, uzând în acest sens de exemplele pozitive ale studenților sau grupelor fruntașe și solicitând — de câte ori e nevoie — ajutorul și îndrumarea cadrelor didactice. Analizarea atentă a cauzelor nepregătirii unor studenți trebuie să se realizeze de fiecare dată cu măsurile cele mai adecvate și mai eficiente, menite a asigura integrarea celor delăsători în rândurile celorlalți colegi. Cât de salutare au fost asemenea analize și măsuri întreprinse la noi în anul trecut de consiliile A. S. și birourile organizațiilor de an se poate vedea și din unele rezultate îmbucurătoare dobândite în unele facultăți ale Universității la finele ultimei sesiuni de examene, ceea ce ne determină să continuăm ferm pe această cale.

Asist. univ. Rodica PETRI

șefa Comisiei profesionale a C.U.A.S. de la Universitatea din Timișoara

Să nu uităm consultațiile

Se știe că o seamă de acțiuni și manifestări, intrinsece școlii noastre superioare, pot contribui în mod programatic și substanțial la largirea continuă a orizontului profesional-științific al studenților: de la acele obișnuite și extrem de utile consultații, până la cercurile științifice studentești, întâlnirile cu diferite cadre de specialitate, simpozioanele pe teme profesional-științifice ș.a.m.d. Dintre acestea, aș vrea să stăruie puțin asupra consultațiilor.

Dacă ar fi să judec după facultatea noastră (dar după câte știu o asemenea situație se întâlnește și în alte părți), consultațiile oferite deseori cu generozitate de cadrele didactice constituie o adevărată problemă. „Problemă”, în sensul că ele nu se bucură de atenția cuvenită din partea studenților noștri, că nu sint resimțite de ei ca un mijloc deosebit de eficace în clarificarea unor chestiuni curente de studiu, în completarea și îmbogățirea cunoștințelor.

După câte cunosc — și raportez observația mai ales la situația de la noi — asociația studentească, organele sale de conducere n-au acordat până în prezent importanța corespunzătoare consultațiilor. De aceea, consider că o revizuire profundă a opțiunii în acest sens este absolut necesară — asociațiile noastre având obligația directă și putând în chip afectiv să repună în adevărată și funcționalitate această formă de studiu complementară, dar necesară. Cine mai în cunoștință de cauză, dacă nu asociația, îi poate determina pe studenți (în special pe cei care au mai multă nevoie) să „caute”, să folosească din plin prilejul consultațiilor pentru înțelegerea și asimilarea anumitor idei, noțiuni, teoreme, principii etc.? În acest sens, apreciez că se poate ajunge, atunci când necesități imperioase o cer, până la inițierea unor consultații colective pe grupe, ori a unor „revederi” recapitulative ale materiei predate la anumite cursuri mai dificile. Încercările noastre de acest fel din anul universitar trecut — e drept, destul de timide — au demonstrat convingător oportunitatea unor asemenea inițiativă și pe această linie trebuie insistat mai mult în viitor.

Nicolae BRÎNZAN

președintele Consiliului A.S. de la Facultatea de fizică, Universitatea Timișoara

Setea de nou poate deveni generator

Cercurile științifice oferă — în unele cazuri ar trebui să ofere — și modalitatea de a păstra legătura cu ceea ce este NOU în domeniul respectiv, mai mult decât reușește să realizeze un curs. Or, setea de NOU poate deveni un adevărat generator — dacă asociația studentească știe s-o alimenteze și s-o întrețină. Iată, deci, că o pirghie care ne stă atât de mult la îndemână sîntem îndemnați, și ne îndemnăm noi înșine s-o folosim — activitatea științifică — nu numai că poate contribui la îmbunătățirea pregătirii generale și de specialitate, dar poate educa treptat sentimentul de colectivitate și, în consecință, al participării voluntare, liber consimțite.

Trebuie să sesizăm că studenții doresc nu numai să absoarbă noul, dar, într-o anumită măsură, să-l și difuzeze. Cred că, în acest sens, și în legătură cu posibilitățile oferite de activitatea științifică, colegul meu mai mare, Nica Panaite, fostul președinte al consiliului nostru, are dreptate susținând necesitatea diversificării căilor de comunicare a rezultatelor muncii științifice. Astfel, revista Universității noastre ar trebui să rezerve număr de număr câteva pagini prezentării și dezbaterii unor idei științifice lansate și vehiculate în cercurile științifice. În acest fel, activitatea profesională a asociației ar avea un plus de consistență nu numai la capitolul mobilizare și popularizare, ci și la importantul capitol ce se numește conținut.

Experiența concretă a facultății noastre a mai dovedit că tot interesul pentru NOU, pozitiv prin esența sa, dar satisfăcut, perpetuat, poate determina frecventarea activă a unor prelegeri și seminarii, ca și — ceea ce e demn de reținut pentru asociație — a unor acțiuni cum ar fi informările politice.

Dacă vom încerca în continuare să informăm, să prezentăm și să promovăm NOUL (care deține cheia receptivității nedezmintite a studenților) cred că succesul — vizînd conținutul muncii noastre de asociație — iar nu formalul, faciful, ar avea șanse sigure.

Gabriel ȘTEFURA

președintele C.A.S. de la Facultatea de studii economice, Universitatea Iași

„Serile clinice” devin tradiție

Pregătirea profesională a studenților în medicină prezintă unele caracteristici potrivit cărora și asociația studentească își adaptează — și trebuie să-și adapteze — activitatea. Astfel, se consideră că externatul este un sistem bun de instruire a viitorilor medici. Prezintă, totuși, unele lacune. În această situație, asociația studentească a organizat un schimb de opinii între studenți, cadre didactice și cadrele îndrumătoare din clinici. Propunerile formulate cu acest prilej au fost discutate în senatul institutului, care a transmis șefilor de clinici recomandări.

Una din inițiativele, considerate valoroase și aparținînd asociației noastre, o constituie simpozioanele săptămînale, denumite „Serile clinice”. Asociația nu se limitează însă la obișnuita activitate organizatorică, ci intervine chiar și în stabilirea tematicii. Această inițiativă, consecvent promovată și bine direcționată la anii mari către pregătirea lucrării de diplomă, va trebui în viitor să-și găsească o formulă corespunzătoare la anii II, III, adecvată și cuantumul de cunoștințe științifice ale studenților. Avînd o periodicitate săptămînală, întreprinînd continuu deci atenția studenților și cadrelor didactice, și reprezentînd o materializare a activității de cercetare științifică, teoretică și practică — la patul bolnavului — „serile” și-au cîștigat o bine meritată inițiativă în institutul nostru. Treptat, această inițiativă de succes devine tradiție. Or, asociația studentească are, printre altele, și îndatorirea de a-și făuri și perpetua tradiții proprii.

O altă categorie de preocupări, creșterea calității a pregătirii profesionale, ne-a captat atenția în ultimul an. Bilanțul încheiat în septembrie indică un procent de promovare mediu de 96 la sută, mult mai mare la anii mari, mai scăzut la primii ani de studiu. Nu am avut avut nici probleme de frecvență. Dar acolo unde se ivesc cazuri de indisciplina, sînt convins că numai intervenția grupeii poate soluționa, poate impune un climat optim de învățătură. Desigur și grupa și noi discutăm cu cei ce se abat repetat de la normele de studiu și disciplină universitară, dar există opinia că metoda criticării directe nu este întotdeauna și la oricine eficientă. Se așteaptă de la noi folosirea altor metode. Asupra acestui lucru ar trebui să mai reflectăm. Cred însă că însuși contactul cu profesia, începînd din anul IV, examenul permanent pe care studentul îl dă față-n față cu bolnavul îl obligă foarte mult și, implicit, din jenă, din obligații, din orgoliu chiar, el se ferește să fie surprins în culpă de ingnoranță sau indisciplină. La acele institute unde contactul cu viața, cu practica este mai slab, asociația studentească ar trebui poate să găsească unele soluții pentru creșterea responsabilității față de calitatea de student, față de viitoarea profesie, atenuînd, prin cunoașterea din timp a exigențelor profesiei, șocul ce-l trăiesc unii absolvenți la primul contact mai energic cu realitatea.

Silviu BOTEZATU

președintele C.U.A.S. de la I.M.F. Iași

Luna cercurilor științifice studentești

După cum anunțăm și în numărul trecut al revistei noastre, luna noiembrie este luna în care cea de-a X-a Conferință pe țară a cercurilor științifice studentești își desfășoară lucrările în cele 11 secții ale sale. Am publicat deja programul complet al acestor lucrări, astfel încît astăzi inserăm câteva însemnări de la „fața locului”.

Timișoara — secția a IX-a: Tehnologia construcțiilor de mașini. Au fost prezentate 27 lucrări din centrele universitare Timișoara, Cluj, Brașov, Galați și Petroșani (nu e greșită de tipar — din București și Iași nici o lucrare).

— au participat 80 de studenți
— premiul special al U.A.S.R. a fost acordat lucrării „Considerații asupra desțunderizării hidraulice a semifabricatelor încălzite înainte de matrițare”, elaborată de un colectiv de studenți (M. Ungur, M. Bălgășădean, V. Lăteș) de la I.P. Cluj.

București — secția a V-a: „Științe economice”. Au fost prezentate 75 lucrări din București, Cluj, Iași, Craiova, Galați.

— au participat 120 studenți
— premiul special al U.A.S.R.: lucrarea „Contribuții la perfecționarea relațiilor de producție în asociațiile intercooperatiste” elaborată de studenții I. Manea, Victor Manole, Viorel Manole, I. Mergean — de la A.S.E.

București — secția I: „Științe social-politice”. Au fost prezentate 38 lucrări de către studenți din 7 centre (București, Cluj, Iași, Petroșani, Bacău, Constanța, Oradea).

— au participat peste 100 studenți
— premiul special a fost acordat lucrării: „Contraversa implicației”, a studentului Ioan Petru de la Universitatea „Al. I. Cuza” Iași.

Intruți luna cercurilor științifice studentești abia a început, revista noastră anunță că în numerele viitoare va publica materiale mai cuprinzătoare cu însemnările și concluziile de rigoare.



COLOCVIUL PRACTICII ÎN PRODUCȚIE

Ministerul Învățămîntului a organizat, recent, o consfătuire în cadrul căreia a supus dezbaterii unor specialiști din învățămîntul superior și din producție câteva dintre posibilitățile de îmbunătățire a practicii în producție a studenților.

Această largă consultare, organizată pe 9 secții de specialitate (construcții-arhitectură; electrotehnică-energetică-automatică-electronică; mecanică; chimie; metalurgie; mine-petrol; industrie ușoară și alimentară; silvicultură; economie), s-a bucurat de prezența a numeroși factori cu munci de răspundere din învățămîntul superior, întreprinderi și uzine din țară, delegați de ministere, care, în baza unui chestionar și a unei note elaborate de Direcția generală a învățămîntului superior tehnic și economic, au făcut aprecieri și propuneri în legătură cu îmbunătățirea pregătirii practice a studenților.

Tovarășul dr. ing. Ion Ștefănescu, director general în Ministerul Învățămîntului, sublinia, în cuvîntul de închidere a acestei consfătuiri, că „atît sugestiile făcute de participanți, unele dintre ele valoroase sub aspectul aducerii unor mici corective, pînă la punct a citorva chestiuni de detaliu, cît și propunerile făcute în cadrul Ministerului Învățămîntului vor ajuta la elaborarea reglementărilor privind desfășurarea practicii în producție a studenților”.

Exprimîndu-și speranța că — în spiritul receptivității manifestate în ultima vreme — în dezbaterile acestei deosebit de importante probleme vor fi luate în considerație și numeroasele păreri și sugestii exprimate de către studenți și asociațiile studentești — în consilii și senate profesionale, în adunările de organizație și, de repetate ori, chiar în paginile „Vieții studentești” — revista noastră va saluta cu bucurie atît de așteptatul act normativ care să aducă îmbunătățirile necesare în buna desfășurare a practicii în producție.

de la MAGISTRU la DISCIPOL

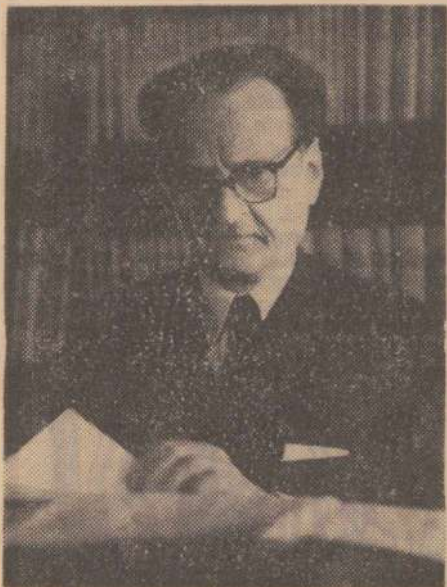

„...Aștept de la fiecare generație să dea oameni mai buni ca noi“

Prof. dr. docent ȘERBAN CIOCULESCU, membru corespondent al Academiei

— Cristalizarea calităților intelectuale ale unui autentic student nu trebuie să fie condiționată de un „patronaj“. Dar nu e mai puțin adevărat că simplul contact de la catedră cu un profesor vrednic de acest nume, profesor prin vocație, nu prin profesie,

— Intrebarea la care mi-ați răspuns implică, cu tot riscul, pe o altă, care totuși vreau să v-o adresez. De ce mulți dintre studenții de azi nu mai au „idoli“ în sensul pe care această realitate l-a avut pe vremea studenției dv.?

— Ce tradiții valoroase ale vechii universități ați căutat să reactualizați în activitatea didactică din ultimul stadiu de vechi?

— Să spunem punctualitatea, care nu este o calitate specific românească, dar care era practică de majoritatea profesorilor mei universitari, al căror exemplu poate a fost determinant pentru mine. De altfel această punctualitate o socotesc datorie elementară în toate împrejurările vieții, nefiind decât un mod de respectare a cuvintului dat într-un angajament.

— Obişnuți să cultivați studenților spiritul polemic necesar în menținerea unei efervescente intelectuale chiar dacă, fie din exuberanța vârstei, fie pur și simplu dintr-o dorință de afirmare a unei demonstrații proprii, condeiul studentului nu caligrafiază fidel scriitura condeiului care l-a învățat?

— Da, sînt bucuros să stîrnesc la auditorii mei spiritul de controversă, care este de fapt o dovadă a interesului pentru chestiunea ridicată. Prefer să fiu contrazis decât să înregistrez aprobări fără spirit de examinare, fără spirit critic. Eu unul am uzat cu prisosință de această licență în timpul studenției mele și n-aș putea în nici un moment s-o interzic studenților mei. Desigur, formarea unor spirite independente care judecă personal este un fel superior acelaia al obedienței și al spiritului gregar.

— Sînt sigur că — și o spun ca student al Facultății de limbă și literatură română — autoritatea dv. științifică s-a impus multor generații, care vă păstrează considerație perpetuă.

La rîndu-vă, ce sentiment încercați cu fiecare serie de studenți care dă cu dv. ultimul examen?

— Eu nu sînt de aceeași părere cu prima parte a enunțului dumneavoastră, în locul căruia îngăduie-mi să pun un sceptic semn de întrebare. Vedeți, în relațiile de la profesor la student se petrece același fenomen de inegalitate ca în vasele comunicante. Iubesc tinerețea în abstract și tineretul în concret și aștept de la fiecare generație să dea oameni mai buni ca noi, care să ridice cultura țării noastre pe treptele cele mai înalte. Urez fiecăruia dintre studenții mei să realizeze ceea ce eu însumi nu am putut realiza.

— Cum ați formula profesiunea de credință care v-a călăuzit în viața spirituală?

— Nu-mi cereți să formulez intelectual ceea ce la mine e un act de viață. Am crezut însă și continui să cred în forțele spirituale, în forța ideii, și în suportul acesteia, care nu poate fi decât caracterul.

Ionuț NICULESCU

— Stimabile tovarășe profesor, rostul discuției inițiate de revista noastră este să prezinte cititorilor săi aspecte care sînt de resortul intim al studentului interesat de modul de viață intelectuală oferit de profesorii de la catedre.

Înainte de toate, cred că se impune o limpezire a termenilor care dau titlul însăși anchetei noastre. După o îndelungată experiență didactică, ce accepție dați, în contextul modern al studenției, titulaturii de „magistru“ și celei de „discipol“? Se mai poate vorbi astăzi de așa ceva?

— Consider termenii perimați. În școala veche, începînd cu cea medievală, circula dictonul „Magister dixit“ și în fiecare dintre ascultători se găsea disponibilitatea de „discipol“. Prin altele cuvinte, colectivul întreg era unul de discipoli indiferent de individualitatea fiecărui component al clasei sau al colectivului și indiferent de „calitatea“ magistrului. Astăzi, studentul este foarte pretențios și își dăruiește dificil creditul și admirația. Profesorul trebuie să și le cucerească și buna intenție nu este suficientă ca să și reușească. Îmi aduc amînte, de altfel, că eu însumi în anii de studenție eram foarte dificil în alegerea magistrului și mi-am terminat Facultatea de litere și filozofie — la specialitatea limba franceză — fără să mi-l fi găsit. Fără îndoială,

— rămas cu cele mai bune amintiri ale profesorului Charles Drouhet, care își trecuse un strălucit doctorat la Sorbona și era în stăpînirea metodei științifice celei mai bune. Dar nu știa să se dăruiască și cred că aceasta este calitatea fundamentală a profesorului, nu ca să devină magistru, dar ca să ajungă la inima studenților săi. În acest fel se pot recruta ceea ce numim dumneavoastră discipoli, dar fenomenul rămîne rar și fortuit. Mă tem că și astăzi sînt numeroși studenții care și termină studiile fără să și fi întâlnit profesorul pe măsura setei lor de cunoștințe și a cerinței inimilor. Legătura dintre profesor și student nu poate fi decât de ordin afectiv, dar ea se rezemă și pe valoarea intelectuală a profesorului.

— Sîntem la vîrstă cînd imprimăm personalităților noastre intelectuale trăsăturile definitive. Socotiți necesar ca acest proces să se petreacă patronal de un spirit tutelar?



este într-un fel determinant pentru adîncirea sensibilității și inteligenței unei elite studențești. (Socotesc elită acea categorie studențească înzestrată și cu o chemare deosebită pentru cercetarea științifică, dar și pentru profesorat).

— Nici pe vremea studenției mele, și sînt aproape 50 de ani de atunci, studențimea nu și făcea idoli cu una cu două, ca să zic așa. Rari erau profesorii la care studenții frecventau cursurile cu pasiune intelectuală, pentru o necesitate organică, așa cum respirăm, bunăoară. Dar nu mă îndoiesc totuși că fenomenul individual persistă cînd se produce consonanța dintre sensibilitatea profesorului și cea a studentului.

— Manifestați o grijă deosebită pentru studenții dv., mai ales pentru cei care se remarcă printr-un mod sau altul? Cultivați acestor studenți calitățile lor deosebite pentru ca, în chip firesc, din rîndurile lor să se recruteze viitorii cercetători și asistenți universitari?

— Mi-ar plăcea să răspund afirmativ la această întrebare, dar constat cu părere de rău, și nu fără a mă învinovăți și pe mine însumi, că orele de consultație destinate acestor contacte individuale rămîn o simplă literă a regulamentului și că studenții nu se prezintă decât la mare ananghie, în ajunul unui examen, să zicem. Nu am refuzat niciodată să stau de vorbă cu un student într-o chestiune care l-ar interesa, dar asemenea plăcute ocazii le socotesc prea rare ca să mă pot lăuda cu ele.

ÎN CĂUTAREA MAGISTRULUI

Avem nevoie de un magistru nu numai în „ană de ucenicie“, ci mereu, pentru că vrem, înainte de toate, să avem pe cine iubi și mai apoi, de e posibil, să fim noi fericiții cuiva. Dovadă că și limbajul se ordonează astfel: cuvîntul frecvent este „îndrăgostit“ și cel rar „iubit“.

Un cunoscut, aflat în pragul doctoraturii, îmi mărturisea, apropo de omul care-i fusese magistru de studii, de viață că simte încă suverană personalitatea lui. O spunea cu sfială, recu-

noștea un fapt cu puls etern.

— Vezi, zicea cu glasul voalat fin, au trecut mai mulți de zece ani de la prima mea întîlnire cu el. Știi tu că l-am copiat ca un elev din școala primară? Mă întreb și acum dacă un gest sau o expresie îmi aparține sau sînt ale lui. Nu e un fapt stingheritor se înțelege. Nu știu ce aș fi devenit dacă nu eram studentul său. Se spune că am stilul profesorului meu. În treacăt fie amîntit că, cineva, un bătrîn, a vrut să știe, într-o zi, dacă el nu a fost

cumva studentul cutărui mare dascăl. Profesorul meu a confirmat. Aveți stilul lui, a conchis bătrînul, de aceea am întrebare.

Probabil că nu există spirit venerabil care să nu fi fost bine condus în tinerețe de un altul.

Cred că așa trebuie înțeleasă și o butadă despre originalitate, care-mi pare de reținut: Vrei să fii original? Copiază-l într-un tot pe omul în pielea căruia ai vrea să te afli. Dacă înțerci citiva ani și nu-l semeni, înseamnă că ești de imitat tu însuși. Ești original!

Sensul cuvîntului magistru poate fi căutat în fel și chip. Sonurile lui intimidează și e de stîmpanat modestia marilor profesori atunci cînd îl ocolesc în discuție. Dar substanța lui e subînțeleasă și maestrului cei mari îi cîntesc în secret.

O dovadă de cît sîntem de slabi cînd ajungem singuri este că ne căutăm mentorul între cei dispăruți dacă nu reușim să-l aflăm între cei vii.

Fiecare profesor are prețuirea noastră, la fel cum în orice fel de întrecere știm să-l iubim și pe cel sosit al doilea

O altă iubire, însă. Vine mai mult din înțelegere, dintr-un fel de acceptare colegială. Ca cel de-al doilea am putea fi, ca primul am dori să fim.

Avem nevoie de magistri, deoarece trebuie să ne asemuim cuiva. O lume cu oameni perfect diferiți unul de celălalt ar fi o nenorocire.

Să ne căutăm maestrul fiindcă e calea cea mai sigură de a ne deprinde să preferăm ordinea dezordinii și competiția s-o preferăm indolenței.

T. O.

1. Considerați că în etapa actuală se poate vorbi de un pericol în modul de prelucrare și redare a valorilor folclorice ?

„Folclorul, cum trebuie înțeles”

Răspunde întrebărilor noastre prof. dr. docent MIHAI POP

directorul Institutului de etnografie și folclor

1 Festivalul internațional de folclor „România '69” — care a fost un eveniment important pe planul valorificării folclorului în viața culturală modernă și prin care țara noastră a marcat o incontestabilă poziție internațională — a pus cu multă acuitate problema raportului dintre folclorul autentic și ceea ce ni se prezintă adesea ca folclor pe scene de către ansamblurile profesioniste, la radio sau la televiziune. Ansamblurile și cîntăreții profesioniști care prezintă în public direct sau indirect dansuri și muzică populară, pornind de la faptul autentic, se simt obligați să le prelucreză pentru a le prezenta. Pretind că prelucrarea este necesară de prezentarea pe scenă, la microfon sau în

cea ce este supărător la profesioniști este că ei au extras schemele abstracte ale unor dansuri, niște generalizări, pe care le-au refăcut pe scenă, păstrându-le doar scheletul și înlocuind frumusețea, bucuria, exuberanța jocului autentic cu un exhibiționism ieftin, cu exces de viteză în mișcări, cu strigături ce trădează o falsă veselie.

Problema prezentării folclorului autentic pe scenă, la radio și la televiziune este însă complexă și nu poate fi rezolvată decât prin discuții mai îndelungate între specialiștii celor două părți, ai folclorului și ai mijloacelor moderne de comunicare cu masele. Această discuție ar trebui organizată cât mai curînd.

2. Care ar fi acele jaloane, desigur științifice, cu ajutorul cărora să poată fi respectată autenticitatea folclorului ?

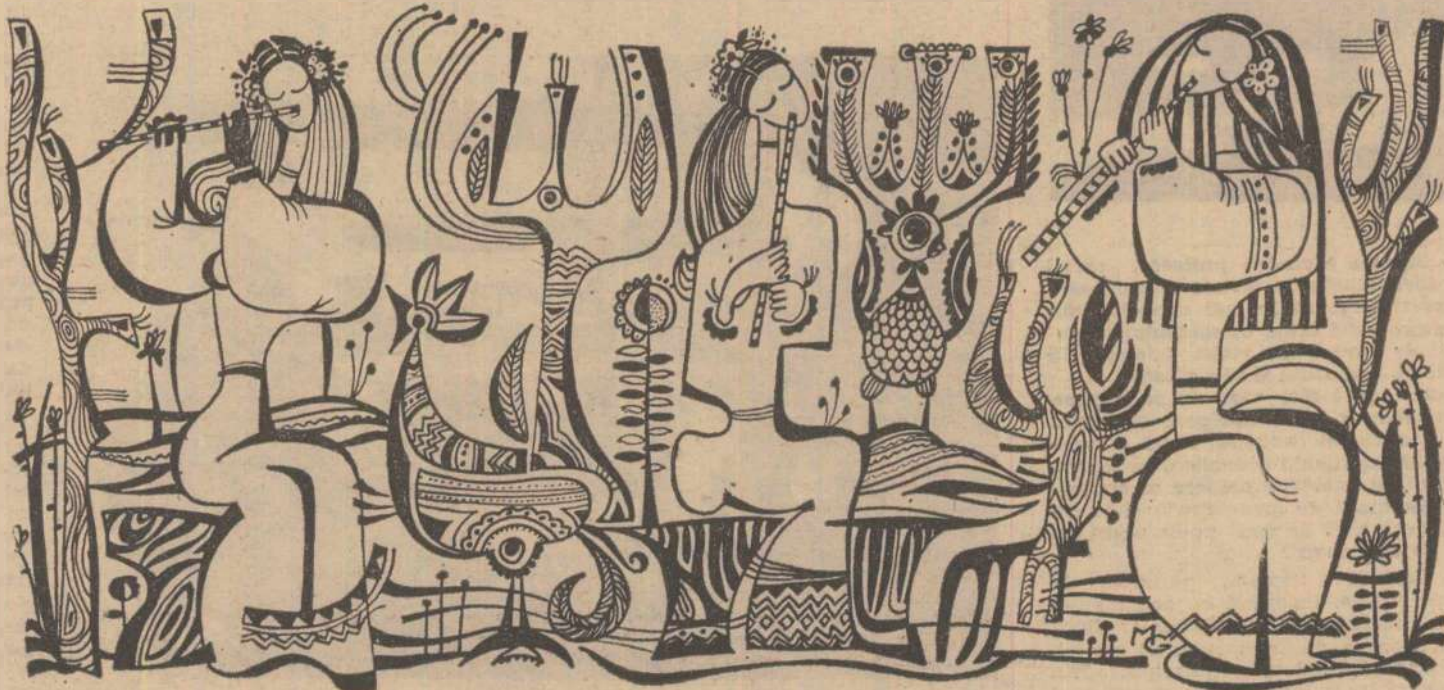

Desen de Michaela ISTRATE

3. Credeți că un „profesionist” poate păstra și transmite sensurile culturii populare ? În ce măsură și în ce condiții ?

fața aparatelor de film ori televiziune. Reușind să convingă de această necesitate pe foarte mulți, ei au mers cu prelucrările foarte departe, abandonînd de multe ori cu totul faptul folcloric autentic și creînd dansuri sau cîntece pseudo-populare. Raportul acestora cu folclorul autentic este cel al pirogravurilor stil Brumărescu de tristă amintire față de ciopliturile în lemn, de pe porțile maramureșene. S-a creat chiar un stil pseudo-folcloric și este îngrijorător faptul că acest stil a început să câștige aderenți în mediile neavizate, needucate artistic și să fie acceptat cu ușurință, uneori chiar preferat, de conducătorii unor instituții culturale. Totuși, cred că este exagerat să vorbim de un pericol. Profesioniștii folclorului depind de instituțiile cu care ei profesază. Ei pot avea contact cu publicul numai atît timp cît aceste instituții au interes ca acest contact să existe. Adică, atîta vreme cît aceste instituții nu își dau seama de nocivitatea avalanșei de pseudo-folclor și nu se hotărăesc să oprească această avalanșă.

3 Nu cred că pentru a păstra și a duce mai departe creația populară în ceea ce are ea autentic, emoționant, este necesar să o profesionalizăm. Cred, deci, că ar fi bine să se desființeze multe din ansamblurile populare profesioniste care au ajuns la un impas și să se lase cultivarea folclorului mai ales pe seama amatorilor. Fără ansambluri vor dispărea și cîntăreții care nu au vocație autentică, ci fac din folclor doar o profesie. Vor rămîne orchestrele, tarafurile de lăutari. Vor rămîne ca întotdeauna pentru petreceri și nunți, nu pentru marile săli de concerte. Deci, se vor putea prezenta numai acele formații care vor găsi modalitățile de a aduce pe scenă autenticul, fără a-i diminua mesajul ei potențîndu-l prin ceea ce puterea lor de creație artistică îi poate da. Avem exemple de acel fel. Este cazul Mariei Tănase și, recent, al minunatului cîntăreț de nai — Zamfir.

4. Asupra căror genuri folclorice ar trebui să cadă accentul în prezent ?

Campania care s-a dus în ultimul timp în presă contra acestui fenomen — și în care revista dumeavoastră a avut un rol important — va face, cred, ca forurile de îndrumare a institutelor care difuzează astăzi pseudo-folclorul să privească problema cu toată seriozitatea și să intervină, stăvilind avalanșa și găsind formele cele mai adecvate pentru a promova folclorul autentic. Adică acele forme ale creației autentice care poartă în ele un mesaj profund de omenie românească și frumuseți adevărate, pline de conținut adînc, să înlocuiască prin acestea manifestările formaliste pline de zorzoane scîlbitoare sau de schimonoseli muzicale sau coregrafice menite doar să ia ochii acelor neavizați.

4 Nu cred că trebuie să se acorde preferință unul anumit gen. Toate merită să fie puse în valoare. Chiar și cele total neglijate azi, cum ar fi legendele, proverbele sau ghicitoriile. Gîndiți-vă numai la efectul pe care l-ar putea avea unele fragmente din opera lui Anton Pann, din Povestea vorbeii, sau O șezătoare la țară, prezentate în formă corespunzătoare mijloacelor moderne de comunicare. S-ar putea, fără îndoială, reduce abuzul de cîntece și dansuri. El se va reduce de fapt prin eliminarea din repertoriul a cîntecelor create de profesioniști, cîntece care nu spun nimic. Nu aş accorda însă preferință nici unui gen, ci aş acorda atenție mare selecției pieselor din fiecare gen și firește modului de prezentare.

5. Cum credeți că se poate combate eficient falsul folcloric ?

2 Imi cereți să vă spun care sînt jaloanele cu ajutorul cărora se poate găsi și respecta autenticitatea folclorului. Mi se pare că imi cereți niște rețete cu care să ajutăm ca profesionalizarea folclorului să iasă din impas. Deci „să îndreptăm ceva fără a schimba nimic”. Cred că este mai bine să nu dăm astfel de rețete și să combatem mai departe profesionalizarea.

În viața folclorică orală, nu în cea de pe scenă, fiecare fapt are o funcție, nimic nu este gratuit, nimic nu este factice, deci totul este autentic. Gradul de autenticitate, modul în care se prezintă autenticitatea depinde de loc și de funcție. Putem avea o autentică doină maramureșeană sau oltenească, dar și un autentic cîntec de mahală bucureșteană. Nu avem însă ca un model structural abstract, dobîndit de cercetători prin minuțioase analize, o doină românească. Modelul apare în realitate în nenumărate variante locale și acestea sînt variantele autentice ale modelului general. Același lucru se poate spune și despre dansuri și

5 Dacă am convenit că nu este un pericol, deci că nu trebuie să acordăm faptelor o gravitate mai mare decît au, cred că putem fi de acord că nu vom da o bătălie. Înlăturarea profesionalismului dăunător și găsirea unor moduri simple, adecvate, de a prezenta faptele autentice poate rezolva cu ușurință problema. Pentru aceasta este necesară doar adeziunea forurilor de îndrumare a institutelor care valorifică astăzi folclorul. O dată noua poziție față de folclor stabilită, va fi necesar doar să se găsească strategia, în sensul teoriei informațiilor, prin care ea să fie transmisă în public, adică modul în care se va elimina pseudo-folclorul și se va înlocui nu numai pe scenă, la radio și televiziune, ci și în concepția publicului, cu folclorul autentic, cu aderența sinceră la acesta. Lucrurile nu sînt nici dificile, nici supărătoare. Se fac astăzi în țara noastră lucruri de proporții mult mai mari și cu implicații mult mai serioase. Ele ne garantează că și punerea folclorului autentic la locul cuvenit în cultura noastră socialistă se poate face cu ușurință dacă există înțelegerea și bunăvoința necesare.

Ancheta noastră, ce și-a propus să ofere un cîmp de dezbateri problemelor principale pe care le ridică valorificarea și prelucrarea tezaurului folcloric românesc, a antrenat un mare număr de specialiști în cercetarea folclorică, studenți, cu alte cuvinte, oameni pentru care dragostea și pasiunea pentru folclor au devenit coordonate permanente. Desigur, o anchetă presupune concluzii care să sistematizeze opiniile exprimate. Ne permitem să oferim aceste concluzii prin răspunsurile date unor întrebări ale revistei de către

reputatul și pasionatul folclorist, prof. univ. Mihai Pop, răspunsuri ce extrag esențial concluziile discuției. Le mulțumim tuturor participanților la discuție, ale căror păreri au orientat ancheta spre adevăratul ei scop.

Pentru că sensul prim al anchetei îl constituie tocmai echivalențele semnului sub care a stat discuția : „Folclorul, cum trebuie înțeles”...

auditoriu
dor ce înc
timiditate
ale col
impres
actor, crea
plăcea
zile în s
infeles
totul
adversari
erescu în

BACOVIA

Desen de SILVAN



Era o vreme când nu-mai ideea de a înflin literat imi producea o spaimă teribilă. Mi se părea că sint autorul unor enorme indiscreții dacă aş fi privit mai de aproape fața unui poet sau a unui autor de renume. Făceam ochorii mari ca să nu-i înfilnesc pe cei pe care-i cunoşteam sau schizam un salut fără obiect, mai mult dintr-o datorie intimă. Nu le fusesem recomandat de nimeni şi nu ştiau cine sint, aş fi avut o bucurie fără margini să stau în preajma lor, dar, vai, firea mea închisnoată arunca bariere nenumerate între mine şi obiectul adorajilor secrete. În zilele noastre se practică abordajul direct, interpelarea familiară şi, aş zice, de tot inoportună, fără scrupole. Necunoscuți agresivi te incredințează cu mare emfază de talentul lor şi îți strecoară în brațe manuscrisele fără să te întrebe dacă ai timp sau plăcerea de a citi lucruri improbabile. Dar, în sfârșit, asta e o altă chestiune. Voiam să spun că în plimbările mele prin Bucureștiul tineretii întâlneau câteodată pe un bărbat trist, cu o față macerată de griji incomensurabile, slab și parcă încercând mereu asfaltul din față sa. Nu avea un mers șovăitor, toată ființa lui respira o neîncredere primordială în viață, în oamenii pe care-i evita abia perceptibil printr-o reținere plină de bănuială. Bărbatul acela devastat de furtuni înspăimântătoare, intime, nu putea fi decât Bacovia, mi-am spus, zărindu-l de departe. Rar mi se întâmplase să pot identifica pină la copie pe un poet cu opera sa.

Nu știu dacă autorul pluvioaselor poeme autumnale suferea fizic de altceva decât de un imens plictis exprimat prin grimasa fixă a feței, dar ființa lui arunca în jur toată fizicia și melancolia lumii laolaltă, strânsă într-o ființă ciolană, mișcându-se aproape mecanic, trădând spaima față de universul înconjurător.

Ani de-a rândul am avut bănuiala că Bacovia nu putea avea familie, cu atât mai mult copii, el era imaginea totală a singurătății și părea purtătorul statornic al unei încălcături tragice fără ieșire. Umblind în mijlocul mulțimii, absența lui nu scăpa nimănui, și în jur simțeam cum se croiese hiatusuri. Avea ochii puștii și mereu o întrebare pe buze, căreia nu-i putea răspunde nimeni. Când l-am văzut prima oară mi-am amintit marele său vers: **Mă cheamă avelsalomi gemind...** și toată opera lui scrisă cu 50 de cuvinte, cea mai uluitoare creație românească în poezie, pentru care se bat contestatorii și adoratorii, mă zguduia încă o dată.

Prin ce va rămâne Bacovia mare în istoria literelor noastre?

S-a spus că e un simbolist, coborât din Rodenbach, Rimbaud, Verlaine și Jules Laforgue, practicând o deznădejde fără margini, un spleen metafizic. În lumea anglo-saxonă stările sale s-ar numi blues și pe versurile sale nemuritoare s-ar scrie serenade pentru saxofon. Alături de trebuia să strige din vibrația lor metalică disperare fără hotar a unei lumi ce se scufundă sub mari inundații. Existența, cum spune poetul, este ceva improbabil, un trai pe o scândură udă, îngustă, subredă. În univers ninge secular (ce grandioasă împerechere de cuvinte!), există prea multă ploaie și mai ales nervi, nervi ca o plasă electrică terifiantă, totul e lugubru, mortuar, umeri, satanic, o lume de aburi, respirând greoi o mlaștină în care, zăcând, auzi ritmuri de marșuri funerare. Lumea bacoviană e provincială, aspațială, nelimitată, sfârșită de furtuni și de o incertitudine sufletească ce nu poate fi vindecată. Totul este o vomitură a unei existențe fără scop. Crișme prăbușite, sicrie, femei ce cîntă despletite la clarinetă. Așezările au ceva primordial, sint amenintate de scufundări îngrozitoare, pentru că în jur e prea multă apă ce mustește și pilonii sint roși de o conștientă lichidă. În această nesiguranță și disperare, poetul sună cu o monedă în geam, cerind disperat azil în odăi reci, dar preferabile ostilității de afară, în fața căreia nu mai există nici o scăpare. Totul răcește de plictis și de lipsă de orizont. În fund, la cazarmă, se aude un bang de armă. Poate un soldat s-a sinucis și nu știm, trec ciori printr-o iarnă îngrozitoare, orizonturile sint violete, au adică un fel de cearcăn, ca luna, copacii iau și ei nuanțe spectrale, grădiniștile par la un moment dat saturate de amonții care se îngheșue înfricoșati unul într-altul, în timp ce sint asurziti de cîntecul unei fanfare militare. Totul e un delir halucinant, arbitrar și fără limite. Nimeni nu l-ar fi putut ilustra în vers mai bine pe Jeronimus Bosch. Poezia lui Bacovia rezistă oricărei analize spectrale, pentru că nu e contrafăcută, ea este un geamăt, este expresia celor aflați pe culmile disperării, strigînd umanității să fugă unde o vede cu ochii și să nu intre în acest teritoriu interzis al celor ce plîng și se sfîșie pentru toți, ispășind toate păcatele din vecii vecilor ale semenilor lor.

Eugen BARBU



VIRIDIANA - după o absență îndelungată

Preocupat de-a lungul unei fecunde și controversate opere să distrugă miturile conformismului și consecințele sale dezastroase, Bunuel ne oferă, odată cu „Viridiana”, o sinteză a temelor favorite, a laitmotelor ce au conferit reflexivitate profundă filmelor precedente. Revolta autorului ce debutase în zodia turbulentei a suprarealismului, alături de Salvador Dali, Max Ernst sau Eli Lotar (fiul lui T. Arghezi) își capătă în „Viridiana”, aflată la 30 de ani distanță de incendiara „Vistă de aur”, gravitate, echilibru, densitate. Bogăția simbolică a „Viridiane”, film construit cu un rigorism în aparență clasic, este imensă, ea exprimînd un protest organic în fața unei societăți inechitabil alcătuită, bazată pe o falsă ierarhizare a valorilor morale, pe o ambiguitate noivă a categoriilor întrebuintate în relațiile umane. „Film-sacrilégiu și blasfematoriu, obscur și îmbătrînit” — au exclamat imediat cei atinși de structura tranșantă a filmului. „Viridiana” și-a atras aceste calificate din partea a celor cărora o glînda lui Bunuel le dezvăluia ipocrita poteață și idealismul gratuit sortit eșecului. De fapt, don Luis, unul dintre puținii grazi ai filmului, vizează mai mult decât biserică și religia în aluziile parabolelor sale. Un întreg sistem este condamnat cînd noțiunile fundamentale de Bine și Rău se confundă, și cînd nu mai poți ști ce este mai important: să salvezi un om sau un ciine. Fabula cinelui (după exegetul suprarealismului — Ado Kyrou — acesta spune mai mult decât toate fabulele lui La Fontaine) și caritatea Viridiane condamnă idealismul steril care se refugiază în spatele purității sentimentelor, pierzînd din obiectiv structurile societății. Dar purgatoriu personal jelor lui Bunuel oferă și o soluție — analiza nechevocă a realității (simbolul antipatiei față de orbi este elocvent).

Autorul crede în respectul omului pentru om, în adevăr și dreptate. Insa iluziile sint convertite în luciditate construită pe trei laitmotive care l-au însoțit fidel din tinerețe în fiecare creație: dragoste, revoltă, poezie. „Iubesc toți oamenii, însă nu iubesc societatea pe care anumii oameni au construit-o. Doresc să-mi conving publicul că nu trăim în cea mai bună lume, că regulile conformismului sint un autentic opiu și că cinematograful propagă în general sentimente confortabile, disimulate sub insidioasa mască a artei”.

Aceste declarații făcute de Bunuel după triumful, dar și scandalul „Viridiane”, la Cannes — 1961, ne oferă mai mult decât cheia unui film, un adevărat manifest al întregii creații bunueliene. Artist intuitiv, don Luis își clădește totuși cu o savanță căutare meditația, imprimînd imagini, cuvîntului, muzicii, atmosferei, obiectelor semnificații concentrice deplin armonizate cu crezul său estetic, incomod și crud, nemilos și tandru, înclinat nu de puține ori spre umorul negru.

Cu mijloace modeste (cu devizul unui film fellinian, Bunuel a realizat zece) don Luis a afirmat clar, respingînd concesi și compromisuri, probitatea unui artist, totdeauna consecvent cu el însuși în apărarea libertății și adevărului. „Viridiana” — capodoperă a artei filmului — ar fi putut foarte ușor dispărea fizic prin sigilare și interzicere în țara sa. Insa cu o naționalitate de împrumut — mexicană — filmul lui Bunuel și-a putut urma după un an de privațiuni nmeritate drumul său triumfător, chiar dacă nu totdeauna înțeles, spre inimile milioaneilor de spectatori.

Călin STANCULESCU



D' ale cronicarilor muzicali

În ultimul timp gafele ivite în cronicile muzicale se înmulțesc și se amplifică într-un mod îngrijorător. Bietul meloman, ca să nu mai vorbim de specialist, rămîne tot mai des stupeflat de inadverențele ce pot vedea lumina tiparului sub pretenția de judecăți de valoare. Cu cîteva luni în urmă, într-o cronică apărută în Contemporanul, se discuta cu toată seriozitatea despre un recital care în realitate nu se ținea în S-a făcut o aluzie despre acest „fenomen” în România literară și cu asta gata... Mai deunăzi tot România literară ne semnalează „performanța” unui reputat muzician care, făcînd două cronici la aceeași premieră, evidențiază aportul unui grup de soliști, dintre care unul aflat abia atunci că au cîntat în respectul spectacol, iar un altul probabil încă nu a aflat, intuit se află de luni de zile într-un lung turneu în străinătate...

Incununarea acestui șirag de „perle” a fost realizată tot de revista Contemporanul prin a sa cronică a spectacolului „Faust”, prezentat de Opera din Galați. După ce am citit cronica ne-am gândit să expediem două scrisori: una pe adresa Marilenei Marinănescu — Galați, Teatrul Muzical, în care am aduce la cunoștință sus-numitei artistice că s-a înșelat amar în an de-a rândul crezînd că e soprana. Nicolae Spirescu — autorul articolului din Contemporanul — spune clar: „Mezosoprana (cu un singur z) Maritena Marinănescu” și mai departe își întărește afirmația susținînd că pentru aceasta „nici una dintre partiturile pe care opera le rezervă mezosopranelor (iar cu un z) nu se va dovedi destul de dificilă”.

Am expediat a doua scrisoare pe adresa Charles Gounod — Paris Cimitirul din rue Claude Lorraine, prin care am aduce la cunoștință adresantului că personajul Siebel din „Faust” a fost fată și nu băiat. Conversiunea acestuia aparține tot lui N. S., care vorbește despre „rolul delicat conturat al Siebel”. Și că el, rolul, nu e scris pentru soprana lirico-lejeră cum greșit credea bătrînel compozitor, ci, după cum am văzut, pentru mezosoprană (de acum seriem și noi cu un singur z!). Din aceeași cronică de cîteva rînduri a filmă că rolul Brander prezintă dificultăți vocale. În realitate, persona-

ful rostește doar cîteva fraze scurte pe registrul central... Vorbînd despre Gounod N. S. afirmă că acesta este „legislatorul Grand operei”. Noi știim că se folosește ori „Grand Opera” ori „Opera mare”. Lășînd risul la o parte, constatăm cu tristețe că nu se mai pot citi decît cronicile unui Petre Codreanu, Sever Tipei, Alfred Hoffman, Dumitru Avakian și a încă vreo doi autori. Pe celelalte le păstrăm pentru ora veselă.

Cristian MIHAILESCU



Ora 20,00 la „Casandra”

Stagiunea 1969—1970 a Studioului de teatru al I.A.T.C. „I. L. Caragiale” se anunță armonioasă.

Repertoriul propus reușește, printr-o judicioasă alegere a textelor, să asigure un echilibru de genuri și orientări în vastă literatură dramatică, universală și autohtonă, devenită clasică sau contemporană.

În rîndurile următoare vrem să vă prezentăm titlurile stagiunii, poate ca pe un ghid al viitoarelor dv. seri de destindere, de plăcută relaxare artistică și instructivă.

În a doua jumătate a lunii octombrie, prima cortină ne va prilejui o reîntînire cu veșnic tînărul nostru înaintaș, al cărui nume ne cîntește frontispiciul școlii noastre de teatru: Ion Luca Caragiale — „O scrisoare pierdută”, în interpretarea clasei de teatru a profesoarei Eugeniei Popovici.

Într-o modernă și policromă sonoritate ne vom reîntîlni cu „Sfinziana și Peștele” a lui Vasile Alecsandri iar, ca o continuare în timp a dramaturgiei românești, regizorul Mihai Dimiu va reuni într-un spectacol cu titlul provizoriu „Zîmbete contemporane” texte de M. Sorescu, D. Solomon și M. Caramfil.

Teatrul de profunde întropsectii sufletești, abordînd o lume a misterului, este prezent cu piesa contemporanului lui Rilke, poetul și dramaturgul Hugo von Hofmannsthal. spectacol realizat de clasa germană a prof. Petrică Vasilescu. Vom auzi, de asemenea, pe scena noastră și replica tînărului și nefericitului prinț al Danemarcei, Hamlet, în capodopera lui Shakespeare montată de și mai tînărul Petrică Ionescu, student n anul IV Regie de teatru, clasa prof. Radu Pențulescu.

Prof. George Carabin va termina pină la sfîrșitul lunii decembrie spunoasa comedie datorată lui Pirandello „Astă seară se improvizează”.

Galeria de titluri și personaje se completează cu doi autori englezi, distanțați la patru secole. Christopher Marlowe „Tragică istorie a dr. Faust” și „Cartofii prăjiți cu orice” a contemporanului Arnold Wesker.

Incheiem aceste rînduri considerîndu-le ca pe o invitație la meditație profundă și gluma tonică a nor replici, care sint să vor deveni celebre.

Decl. pe cîrînd, la ora 20, în sala din str. 30 Decembrie, nr. 9

Laurențiu TOMA



SINTAGME

După o lungă perioadă de așteptare, în care speranța noastră de a vedea un film bun a fost luminată de palide stelute care se stingeau de cele mai multe ori odată cu apărîndera luminii în sală, iată-ne în fața plăcutei dileme de a putea alege. Aceasta deoarece luna noiembrie este necobșnit de bogată în premiere.

Capul de afiș este fără îndoială „BLOW-UP” al lui Michelangelo Antonioni, „Marcelo Premiu” la Cannes în 1967. Este un film despre atotputernicia aparentei Producție a anului 1961, pelicula „VĂ PLĂCE BRAHMS”, realizată de Anatole Litvak și interpretată magistral de Ingrid Bergman, Yves Montand, Anthony Perkins, este o ecranizare după Françoise Sagan. Toș o ecranizare, după Prus, este „PĂPUȘA”, producție poloneză în regia lui Wojciech Has. Apoi, Elisabeth Taylor și Richard Burton, dirijați de măiestra baghetă a italianului Franco Zeffirelli, ne va delecta în „FEMEIA ÎN DĂRĂTNICĂ”, abili în primu' rînd prin fastul și rafinamentul decorurilor, frumusețea costumelor.

Cinematografia noastră va prezenta un film de debut al tînărului regizor Șerban Creangă, „CALDURA”.

În holul hotelului Nord se află deschisă permanent expoziția de vitrouri și grafică a lui MIHAI MARINESCU, student la Institutul de arhitectură „Ion Mincu”.

IMMANUEL KANT, „CRITICA RAȚIUNII PURE”, Ed. Științifică. Traducere de Nicolae Bagdasar și Elena Moisoș. Studiu introductiv, glosar kantiian și indice de nume proprii de N. Bagdasar. Un moment important în evoluția gîndirii filozofice universale într-o traducere monumentală.

D.M. Pippidi, „STUDIUL DE ISTORIE A RELIGIILOR ANTICE”, Ed. Științifică. Mentalitatea epocilor romane văzută în operele, ritualurile și localitățile ei celebre.

Roland Barthes, „DEȘPRE RACINE”, Colecția Eseuri, E.L.U. În românește de Virgil Tănase. Prefață de Toma Pavel Racine contra Racine, Structuralism contra Structuralism.

Jean-Paul Sartre, „BAUDELAIRE”, Colecția Eseuri, E.L.U. Traducere și prefață de Marcel Petrișor.

Baudelaire despre existențialismul lui Sartre.

Eugène Fromentin, „MAESTRII DE ODI-NOIARĂ”, Ed. Meridia. Traducere, prefață și motto de Modest Moraru. O școală pentru înțelegerea marilor pictori.

Pierre Leprohon, „MAESTRII FILMULUI FRANCEZ”, una din rarele apariții editoriale de exegeză filmologică, traducerea cărții cu titlul înfînit mai sugestiv, „Visages du cinema français”.

ERATA :

În numărul trecut, tinalul expertizei despre cartea lui Marius Robescu trebuie citit la aceea despre Ion Lupu.



O întrebare pentru colegii de artă:

Ce s-ar putea face pentru moș Gheorghe?

De mult m-am tot gândit să vă cer un sfat. Dar nu pentru mine. Pentru un uncheș care în curând va împlini 80 de ani...

Se numește Gheorghe Pașiu, dar în sat e cunoscut sub numele de „moș Gheorghe”. E intruchiparea creatorului popular înzestrat cu toate talentele. Obiecte din lemn (de la diferite motive pentru porți pînă la minunatele iconostasuri pentru biserici, răspindite în câteva județe și pe care oricine le cunoaște că-s „lucrul lui moș Pașiu”), picturi, poezii, piese de teatru, monologuri, povești, dar oare ce n-a scris, ce n-a făcut pentru satul lui (eu aș zice pentru poporul său) vreme de 60 de ani?

Are exact atîta școală cîtă s-a putut face în vremuri întunecate, de sărăcie și incultură: două clase. Dar, văzîndu-l cum scrie, ai impresia că a făcut o facultate, completată cu stenografia. Cernucul, satul în care s-a născut și creează moș Pașiu, se mindrește cu fiul său. Dar regretă ceva. Regretă că, datorită vitregiei vremurilor trecute și nepăsării unora sau a altora, nu se bucură mai mulți de roadele muncii „moșului”. „De ce n-ai mers, unchiule, la școală? Cu talentul dumitale ai fi ajuns departe...”

„Ei, nepoare cum n-a mers? Dar nu s-a putut. Tata mi-a zis (cînd învățătorul i-a amintit c-ar fi păcat să nu mă dea la școală mai departe) că nu și-a pune fușu de la car în podu casei, ca să mă facă domn pe mine. Și, apoi, alte guri cereau de mîncare, iar pe moșia baronului nu puteau lucra, așa mic, cum erau... Anii au trecut. M-am însurat. Am îmbătrînit. Dar nu m-am lăsat de artele mele... Că mă certa baba și-mi spunea „fără nebun” cînd, fără să-mi dau seama, uitam de secure și mă pomeneam cu „țărzuța” în mînă, aplecat asupra unor foi care se umpleau de strofe, pînă termina ea de făcut mămăliga...”

Mi-amintesc că-n urmă cu vreo doi-trei ani ne-am produs cu două piese de teatru pe scena căminului cultural din Cernuc: cu una noi, tineretul, și cu alta — care era... opera „moșului” — părinții noștri. La prima, a tinerilor, scrisă de nu știu ce dramaturg cu cărți la activul lui, n-a fost cîntă cîtă lume. Dar cînd a început „piesa moșului” s-a umplut sala pînă la refuz și lumea se îmbulzea pe la ferestre, de parcă ar fi fost astronauți pe scenă și nu niște bătrîni fără pretenții.

Numărul pieselor scrise (și păstrate) de moș Pașiu e de ordinul zecilor. Mult mai mare este cel al dialogurilor, monologurilor și poeziilor. Din păcate, multe s-au pierdut (și se pierd). A rămas doar ce-a putut salva de... baba lui.

Moșul se bucură de stima cetățenilor din mai multe sate. Dar e pușin. Ar merita mai mult. „N-am așteptat niciodată bani ca răsplată pentru munca mea. Am fost răsplătit cînd am dat-o oamenilor, zice moșul. Da-mi pare rău că plec din lume și n-am văzut o cărțiță cu mina mea, cînd văd atîtea scrise și uitare de lume prin librării și prin chioșcuri...”

Ici și colo, pe la cîte o casă de creație, t s-a promis moșului că opera sa... căci opera este, se va tipări. Dar cînd? De ce unii preferă să dezvăluie comoara ce ne-a dat-o moșul abia cînd ei nu va mai fi? De ce-i refuză o satisfacție, deși o merită din plin? O mențiune: moșul a compus și... cîntece. Cîntece pentru corul satului, al cărui dirijor a fost și cu care a câștigat locul II pe județul Someș, în 1946. (A nu se uita că Cernucul avea atunci doar vreo sută de case!). El a pus „pe picioare” echipa de călășari, crăci și alte jocuri populare, el a cules și îmbogățit orașuile de nuntă de pe la noi, versurile pentru înmormîntări și cîte altele...

„...Ce zici, nepoate, oare o să-mi tipărească ceva?, mă întrebuse el într-o zi. Ultimul la care am fost mi-a spus așa... și părea om de omenie. N-am nevoie de onorarii, cum le ziceți...”

„Desigur, îl încurajez eu!”

Vol ce ziceți, dragi colegi, ce-aș putea face pentru el? Locuiește în satul Cernuc, comuna Gîrbov, județul Sălaj. Se numește, cum v-am mai spus, Gh. Pașiu. În fiecare vacanță mama mă ceartă că uit zilnic de treburi și sorb, la 21 de ani, fiecare cuvînt al lui moș Gheorghe...

Cu stimă,
Doru BASARABESCU

Complexul studentesc II, Cămin 3, Cluj.

Nota redacției: Din cîte știm, excelenți creatori populari de felul lui moș Gheorghe Pașiu activează și în alte părți ale țării. E firesc ca arta lor să atragă, să captiveze, să nască elogi și... semne de întrebare ca acelea pe care și le pune corespondentul nostru, Doru. Confidența lui, care este mai degrabă o pledoarie, o confesiune de credință în valoarea autentică a unei creații foarte variate, își câștigă, prin patos și prin sinceritate, dreptul de a fi publicată și de a primi nu un răspuns, ci poate, chiar mai multe... Și, mai ales, de la cel în drept — și cu datoriu — să răspundă.

ABSOLVENȚI DE FACULTATE

CUM STĂM CU PRODUCTIA, TOVARĂȘĂ INGINER ?

— Trecusem într-o zi pe la Inspectoratul școlar, mult după deschiderea cursurilor, ne relata, zilele acestea, asistentul universitar Vasile Țira, de la Facultatea de filologie a Universității din Timișoara. El bine, aflați că aproape n-am avut loc să trec pe coridoare. O mulțime de tineri și tinere le supraaglomerau în așteptarea unei audiențe, și, ceea ce m-a nemulțumit, a fost că printre ei am recunoscut vreo 40 dintre foștii mei studenți din ultimii ani. Cu toții solicitau... un post, deși flecăruia, la repartizare, i se dăduse așa ceva...

Relatarea de mai sus este cît se poate de adevărată. În municipiul Timișoara, ca și în alte municipii din țară, se fac simțite „magnetismul urbei”, mirajul asfaltului și al clădirilor cu mai multe etaje, fenomene care, fără doar și poate, văduvesc de cadre satele noastre, întreprinderile și instituțiile situate în afara orașului. Solicitanții vizități de tovarășul asistent Țira se rugau „în genuchi” pentru un post de profesor suplinitor în municipiu sau undeva, prin imediatele apropiere. Suplinitori, așadar, cînd în altă parte îi așteaptă, zadarnic, posturile de profesori titulari, la care le dă dreptul diploma de licență. Ca și în alte județe, Inspectoratul școlar al județului Timiș este nevoit, de aceea, să facă față situației umplînd posturile rămase vacante, prin neprezentarea titularilor, cu absolvenți de școală medie sau, în unele cazuri, cu pensionari.

La Timișoara se manifestă aceeași teamă nejustificată de posturile mai îndepărtate de centrul către care converg iluziile de căpăluială și de trai ușor ale unci minorități a tinerilor absolvenți. Am constatat că, la Timișoara, se manifestă aceeași „teamă” și printre ingineri. Există, deja, cîteva zeci de cazuri în care tinerii ingineri își abandonează meseria pentru care s-au pregătit 5 ani și la care au visat, poate, încă din copilărie, pentru simplul motiv că foaia de repartizare are înscrisă pe ea o altă localitate decît Timișoara. Aceștia preferă să ocupe posturi de profesori suplinitori și de funcționari pe atîrele, în oraș, angajați pe baza semnăturii salvatoare a unui șef de instituție sau întreprindere care, firește, avînd și el nevoie de cadre, le acoperă în fel și chip prezența la noul și mult căutatul loc de muncă. „E greu să-i mai depistați, ni s-a spus. De regulă, știind să se descurce, respectivii nu solicită postul pe baza diplomei de licență, ci pe baza diplomei de bacalaureat. Astfel, se și încadrează în normativ...”

Printre inginerii care au reușit să rămînă cumva în Timișoara se numără și ingineră chimistă **ADRIANA SCURTU**. Am avut cu ea o lungă convorbire de serviciu.

— Ce v-a determinat să vă alegeți meseria de inginer?

— O, mi-a plăcut, mi-a plăcut mult, încă din liceu...

— Cînd ați terminat facultatea?

— În 1966; aici, la Institutul politehnic din Timișoara.

— Unde ați fost repartizată?

— La... Doicești. Dar nu m-am dus. Nu m-a interesat. Aceasta e realitatea. Ce să fac eu, acolo, la

Doicești?... Am început să caut post aici, în 7 ra. Știți, eu sînt timișoreancă...

— Sînteți căsătorită?

— O, nu, voi de mine... Și... să revin, am fost jaltă imediat la Fabrica textilă din localitate, șia de albit și vopsit... E greu și urit în industrie să ai un chip...

— Dar spuneți că ați nutrit o adevărată pasiune pentru această meserie...

— N-are a face, pasiunile se pot revizui, cele profesionale. Așa că, după cîteva luni de tîrzie, am căutat un post în învățămînt și l-am avut cu destulă ușurință, la Liceul nr. 10.

Prin urmare, lat-o pe ingineră Adriana Scurtu de chimie la secția germană a liceului

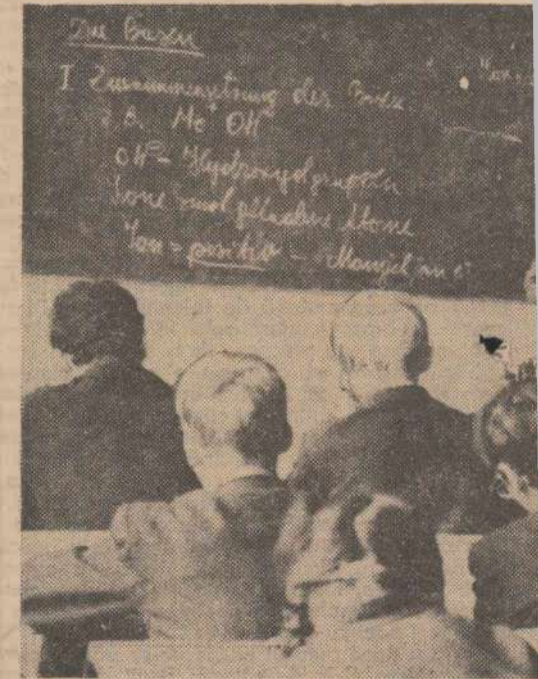

Ingineră Adriana Scurtu

cina, căutîndu-și vocația, la 26 de ani, într-o altă serie. Susține că îi plac enorm copiii, elevii, și restul să devină pedagog. Oare așa să fie?

La direcțiunea liceului aflăm că tînră profesoară de chimie a fost angajată încă de anul trecut, pe unei numiri provizorii, eliberată de Inspectoratul școlar al municipiului. Vara și-a dat un fel de deplasare pe litoral ca translatoră O.N.T., și a rîtoamna, solicitînd un post la o școală profesională pentru a justifica într-un fel prezența sa, ca în rîră, în învățămînt. A fost numită acolo de un profesor școlar cu ochii legați, dar cînd a sosit aici s-a hotărît să solicite repartizarea de comisia guvernamentală căutat locșorul tot la Liceul nr. 10. De plecat în vîncie sau în meserie, nici vorbă!

Cine face „noapți albe”

Nu pentru toată lumea ziua se termină la orele convenționale, 21—22. Pentru unii ea se prelungește în noaptea al cărei vîl acoperă gânduri, munca febrilă pentru dezlegarea tainelor unor probleme, lupta îndîrjită cu necunoscutul pentru salvarea vieții unui om, nostalgia stimulate de liniștea opacă... Noapți de destindere, în fața unui pahar cu vin pentru o aniversare imaginată, singur sau cu o prietenă... Universuri vii, întinse ca niște punși între hotarele a două momente diurne... Pentru a-i vedea „la fața locului” pe cei care fac „noapți albe”, am căutat — cu prilejul unui recent raid prin căminele clujene — să surprîndem cîteva ipostaze și dialectica ideilor ce le coordonează.

FETELE ROMANTICE

Pușin sceptici (la intrarea în Complexul studentesc ne-a tăiat calea o pisică neagră!), fără prea mari promisiuni, dar chemați de lumina puternică din sălile de lectură ale căminelor, ne-am angajat în plimbarea noastră nocturnă.

Atmosferă: noapte. liniște, răcoare... doar la căminul 8 al fetelor de la Filologie strălucea o lumină de figar... o fată. Am angajat un dialog „de jos”

— Imi place să privesc noaptea. Citesc pe Byron, dar nu de aceea sînt romantică. Așa sînt eu. Dar de ce vă interesează?...

— Așa...

— Furnași?... și o figară a căzut urmată vertiginos de o cutie de chibrituri. Pe balcon a mai apărut o fată. Ne-a luat pușin „de sus”. Printre altele ne-a spus că pe vremuri trubadurii cîntau și serenade... Probabil era și ea romantică, dar de unde nu este, nici Dumnezeu nu cere! Cu vocea noastră am fi ucis orice idee de romantism.

Un glas din sala de lectură ne-a răpit înterlocuțiile, iar dialogul a rămas suspendat, între balconul de la etajul I și pămînt. Am așteptat să revină „domnișoarele romantice”, dar degeaba. Cu nostalgia efemerului în suflet și cu gîtul sucit către balcon, ne-am îndepărtat...

ÎN VIITOR — O REVEDERE LA ALTE „NOPTI ALBE”

La căminul VII coridoarele sînt pustii. Doar în sala de lectură doi băieți rezolvă concentrații integrale. Ne-am permis să-i înterupem cîteva minute:

— Sîntem în anul I la Fizică, materia este foarte vastă, și uneori trebuie să rămînem și noaptea să facem exerciții. Nu înțelegem toate problemele de la curs, le mai reluăm... Pînă acum aceasta a fost singura ocupație în „noapțile albe”. De fapt, încă n-am prea simțit gustul studenției, cel pușin așa cum mi-o imaginam cînd eram elev.

— Aveți prietene?

— Deocamdată nu, dar „perspective” sînt. Aici am văzut că fiecare are cîte o prietenă. Așteptăm înții sesiunea din iarnă, apoi primăvara (am auzit că în Cluj sînt niște primăveri formidabile), anii III, IV... și poate atunci o să ne reîntîlnim și la altfel de „noapți albe”, adică la un dans, la o petrecere sau la restaurant cu... prietenele.

— Poate... s-au cufundat din nou în calcule, rezervîndu-și restul pentru viitor, G.I. și G.G. anul I Fizică.

STRIGĂTE ÎN NOAPTE

Aproximativ la aceeași oră, într-o cameră la Miliție, petrecea o „noapte albă” M. I., student, anul II Economice.

După ce a rănit, într-o turbidă ordine „invitat” de o zee repertoriu securitate, aminte de zi potrivit” și l-a opiniei coleg

CARTEA DE

Căminul X, plînd de patu găleși sparte, sala destinată M. P., anul I dîcat capul, n parcă scuzînd

— Imi pl „Cartea de care-mi place file, cred c-a mult. Nu, nic ratură. Înaint mulți ani. Ac

— Nu ai c „Nu. Am biție. M-am colectiv. Mem am colegi și n

— Intoidea — Aproape cuști cu coleg Știți, circulă agronomilor, justificate. De

am uneori, credeți că nu sînt foarte t ca colegii des Nu-i interese

ABSOLVIȚI DE RĂSPUNDERE!

DORINȚA DE PE URMĂ...

- antifolieton declarat -

— Eu în învățămînt rămîn, ne anunță ea, cu hotărîre. Pentru învățămînt m-am născut. La anul dau diferență de pedagogie, apoi definitivatul, și căutați apoi să plece în fabrică, dragă tovarășe, că nu se mai prinde... De altfel, sînt o profesoară excelentă. Anul recut, 11 dintre elevii mei au fost premiați la Olimpiada de chimie, faza pe oraș. Sînt o adevărată profesoară!

Siguranța declarației ne-a dat de gîndit. Așadar, le-am hotărît s-o asistăm la o oră de ascultare-prelucrare la clasa a VIII-a D, de la Școala generală nr. 3. Unde tovarășe... prof. ing. Scurtu are două ore, completate la cele 16 ore de la liceu.

— Ce aveți astăzi? o întrebăm.

— Păi... să mă uit. Da, „Bazele“, asta am.

— Iși cere apoi permisiunea să... citească, o dată, lecția de la pagina 17 a manualului. Apoi, la rezezează, își face o imitație de plan de lecție pe care ar fi rebuit să și-l întocmească încă de acasă. Pînă la

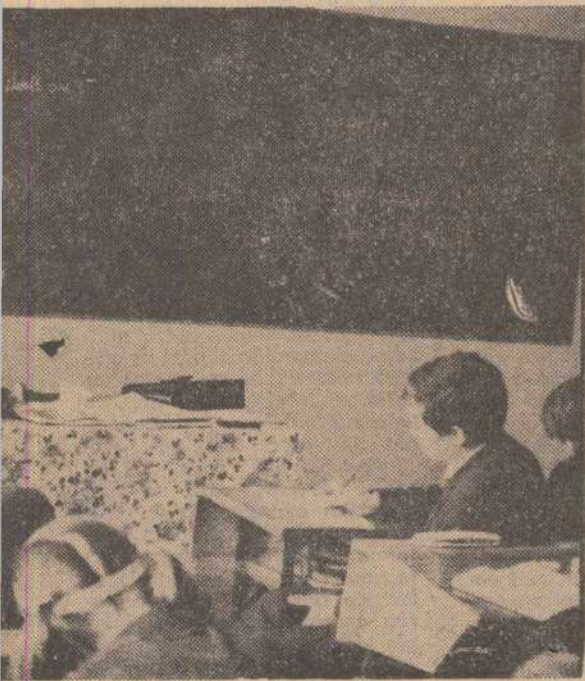

— și vocația, într-o altă meserie

nceperea orei mai sînt cel mult 5 minute. Evident, tovarășa Scurtu nu-și prea face regulat planurile de lecție, deși e abia de 2 ani în învățămînt și, mai mult, aici nu e profesoară. Un semnal de alarmă pentru direcțiunea liceului și, firește, pentru cea a Școlii nr. 3, semnal ce poate fi auzit și de Inspectoratul școlar care semnează numiri peste numiri cu ușurința cu care semnezi un convocator.

Lecția a decurs, treacă-meargă, cu ochiade în manual, cu poticneli și bilbieli. La sfîrșit, tovarășa Scurtu ne roagă:

— V-aș ruga mult de tot, dacă tot vreți să scrieți, atunci scrieți ceva frumos. În așa fel, încît tovarășul inspector Radu să nu aibă motive să-mi facă vreo mizerie...

Inginera Scurtu a fugit, după cum se vede, de meserie, de producție. În învățămînt a dat, însă, de un alt fel de producție, la fel de complicată, sub infinit mai multe aspecte, aici trebuind să modeleze și să formeze, multilateral, oamenii. Așa că, neîndoielnic, putem s-o întrebăm și în această ipostază: „Cum stăm cu producția, tovarășa inginer?“

Pe urmele inginerilor repartizați în producție, ajungem din nou la București. Aici, așa după cum o cere evoluția de ansamblu a economiei noastre, aflată în continuă dezvoltare, în continuă perfecționare, multe cadre de ingineri, adunate prin ministere, sînt în drum spre marile întreprinderi din provincie. Acest proces necesar are implicații și... implicații. Ne vom referi la o mentalitate întilnită la Ministerul Industriei Alimentare, căruia i-au sosit deseori din provincie cereri clare, foarte clare: „trimitete-ne și nouă specialiști bine pregătiți, cu experiență, pentru ridicarea producției noastre“.

În funcție de acestea, Ministerul Industriei Alimentare a hotărît să-și organizeze mai sistematic schema, trimițînd din centrala ministerului în întreprinderile sale 228 de ingineri specialiști. Iată cum: 212 în Capitală și 16 în... cele 39 de județe ale țării. Aici abia vine curiozitatea: pentru a nu rămîne de rușine în fața cererilor repetate ale provinciei, M.I.A. a hotărît să îngroașe numărul celor 16 cu... absolvenți din promoția 1969 a diferitelor facultăți, care fuseseră repartizați în întreprinderi bucureștene. Cunoșteam că există o indicație conform căreia inginerii stagiați rămîn, pentru a se acomoda cu producția, acolo unde au fost repartizați. Or, acum, de dragul specialiștilor săi care au știut să învîrtă mulți ani hirtile în București, M.I.A. se folosește de stagiari. „Una și cu una fac două: ori o-ntindeți de-aici, ori vă desfaceți contractul de muncă“, le-a spus tov. Ovidiu Popescu, directorul Combinatului de uleiuri, săpunuri, cosmetice și zaharoase București, tinerelor ingineri Viorica Gnasencu și Anicufa Drapaca, absolvente din promoția 1969 a Institutului politehnic din Galați.

Vasăzică, așa. În același timp, aceeași fabrică unde au fost repartizate legal cele două ingineri (Fabrica de săpun) face demersuri peste demersuri pentru a-l păstra în întreprindere pe ing. Liviu Nedeleu, absolvent din promoția 1968 a aceleiași Institut politehnic gălățean, care, anul trecut, nu s-a prezentat la locul de muncă hotărît de comisie. Fiind însă nepotul nu știu cui, ing. Nedeleu și-a găsit post în București, la fabrica numită mai sus. Aici, nepotul a fost declarat de foarte curînd mare specialist la instalația „Gianazza“, deși n-a mai avut niciodată de-a face cu ea, doar-doar se va reuși păstrarea lui pe mai departe în București. Și toată țărășenia are loc cînd se știe că ing. Nedeleu ocupă un post ce nu i se cuvine, în dauna altora, de pildă a celor două ingineri, care se văd puse în fața situației de a pleca într-o fabrică de conserve, specialitate care n-are nimic comun cu aceea în care au fost pregătite ele, în afară de titulatura ministerului de care țîn și una și alta: M.I.A.

Iată, așadar, alte aspecte legate de diverse optici ale absolvenților aflați față în față cu producția, ca și neajunsurile existente în activitatea unor foruri, desful de numeroase: închiderea ochiului stîng, apoi și a celui drept, numiri neregulamentare ș.a.m.d. — acțiuni în totală contradicție cu cerințele realității, ale vieții noastre sociale.

Dumitru HARALAMBIE

HALATELE ALBE

Oră foarte tîrzie. La ginecologie, Clinica 1, în camera de gardă, două studente (C. M. și C.L., anul VI, Medicină generală).

Începem o discuție care se va prelungi pînă tîrziu.

— Facem trei gărzi pe tînd; intrăm la ora 20, urmează vizita, însoțite de medicul de gardă, foile de observație și așteptăm...

— ?

— Oricînd se poate ivi un „caz“. O afecțiune obișnuită peste cîteva minute poate deveni periculoasă. Avem și nopți liniștite... atunci studiem ceea ce am văzut practic. Ne gîndim la examenele din iarnă, la diplomă... la viitoarea circumscripție unde va trebui să ne desculem singure.

— Sînt măritată și, bineînțeles, abia aștept să lucrez împreună cu soful meu. Oriunde va fi nevoie de noi. Imi place foarte mult meseria care mi-am ales-o și n-aș renunța pentru nimic în lume la ea. Poate că totul va fi bine (C. L.).

În afară de medicină mai am o pasiune — teatrul. Joc de mai mulți ani la Casa de cultură. Deseori, în timpul gărzii, cînd n-am treabă, meditez la roluri, mă gîndesc cum să-mi fac timp pentru repetiții (C. M.). Ne place garda, învățăm practic participînd direct la îngrijirea bolnavilor, primim explicații. Am dori să facem cît mai multe intervenții pentru viitor...

În camera de gardă intră șeful de lucrări, doctorul Mihai Pop, de veghe și el în noaptea aceasta. Ne spune că este foarte mulțumit de studenții din actualul an VI. Dinsul, în momentele libere, se gîndește la programul de studiu al studenților, la unele îmbunătățiri, ca ei să învețe cît mai mult. Dar peste toate gîndurile domnește atenția la orice semnal din saloane.

O soră anunță ceva, și toți, într-o liniște totală, alunecă ca niște umbre albe pe coridoarele imaculate ale clinicii. I-am lăsat vechind venirea normală pe lume a încă unui om.

Radu PICIU
George COTEȚ

S-a întimplat în anul II al Facultății de fizică de la Universitatea din București. Intr-un cămin din complexul Grozăvești, cineva deschide cu ferocitate ușa unei camere. Înăuntru, nimeni. Omul se apropie de dulap, îi dă în lături ușile, cu inima bătîndu-i drăcește, apoi privește. Miinile îi tremură. Alege un costum nou-nouț, îl înfășoară la rezezează într-un ziar, închide dulapul, închide ușa camerei, închide, după ei, și ușa căminului și... se oprește la „biroul“ de primire al Consignației, de la „St. Vineri“. Are nevoie, într-o zi, maximum două, de 2000 de lei, pentru o acțiune strict personală, care nu suferă nici o întîrziere...

Pentru costumul furat, purtat de un coleg de an a singură dată, individul primește... bani gheață. Hoțul mai are de adunat însă pînă își va face suma necesară. Pînă trebuie în același timp vânzarea altor obiecte de care, probabil, va face rost cumva și (în sfîrșit, un lucru cîștit!) serie soției să-i trimită și ea ceva bani.

La cămin se întoarce cu banii de pe costum. Dar în buzunar simte că ar avea nu bani, ci kilograme care, ca un făcut, îi trec din portmoneu în conștiință și i-o apasă, i-o apasă amar, pînă sînd posesorul acestei conștiințe, trezite brusc, se întoarce, ia tramvaiul 14 și se oprește la... Consignație.

— Am vîndut aici, în urmă cu cîteva ore, un costum.

— Exact.

— Dar să nu-l mai vîndeți! trigă conștiința. Îi vreau înapoi!

Costumul, însă, a dispărut încă înainte de a intra în „magazin“. Cineva din „biroul“ de primire scoase din buzunar suma respectivă, o mutase în... casă și se alesese, la un preț convenabil, cu costumul nou-nouț, în valoare de 1800 lei, dispărut... subit de la Grozăvești.

Dar conștiința se zvrîcoleşte, scrișnește, lovește cu pumnii în piept, pe dinăuntru, și începe, în cele din urmă, să strige cît o țîn puterile. Hoțul se oprește în fața colegului păgubit, care încă nu descoperise lipsa costumului și-i spune, deschis, totul. (Pare incredibil, nu?). Păgubașul se revoltă; hoțul, strîns de gît de propria sa conștiință plînge, ca un prunc, deși e înșurat și are și un copil de un an și 6 luni; păgubașul este revoltat, dar îi este și milă; hoțul plînge înainte, așa, vreo oră...

— Bine, ai să-mi dai înapoi 1800 de lei, cît face costumul, îi zice, în cele din urmă, păgubașul. Și cît mai repede. E adevărat, ai vrut să faci rost de bani, dar acum, vezi bine, e musai să mai pui alături de cei 2000 trebuitori fie diferența de la cît ai primit la Consignație pînă la 1800. Așa că... te rog!

Hoțul zice „da“. Și, în același timp, hoțul... nu vrea să știe, să înțeleagă că e hoț. Asta e marea tragedie. Începe să-și arunce cu enușă în cap, doar-doar s-o purifice. Așa ajunge, cu spovedania, la decan. „Achtu costumul, iar noi, apreciindu-ți sinceritatea, te vom ierta“, îi spune acesta. Pentru conștiință, hoțul (care, de altfel, pînă la dispariția costumului a fost considerat un coleg serios și cîștit) are, însă, nevoie de aer, de cît mai mult aer proaspăt, de ozon! De aceea, hoțul ajunge și la revista noastră. „Cine e tovarășul H, care se ocupă de Confidențe? Vreau să mă spovedesc să țip în gura mare, să respir o dată, ușurat...!“ strigă el. Și, într-adevăr, își începe și aici spovedania. „Și ce să fac acum? Sfătuiți-mă!“ — sfîrșește omul, obosit.

Statul l-a fost dat. Firește, fără pretenția de a fi o rețetă curativă sau articol de lege...

Acum hoțul, pociât, nu mai poate da ochii cu colegii. Îi e rușine. Nu se prezintă la cursuri, la seminarii, îi e rușine. Nu mai doarme la cămin, deși nimeni nu l-a dat afară de acolo. Îi e rușine... Colindă ca un bezmetic străzile, gata să fie călcat de mașini la intersecții, tras la față, flămînd, obosit și scirbit de sine însuși. Doarme la hoteluri de mina a treia sau pe o bancă, în sala de așteptare a gării contra unui bilet de peron, de 50 de bani, și mîنینcă, în silă, cite un covrig aspru, care-l zgîrie pe inimă.

Uneori, în timpul somnului, visează. Se face că e în mijlocul colegilor, că ride cu ei, că se plîmbă împreună, că tot împreună, veselii, merg la cursuri, la filme, la cantină... Dar se trezește. Și atunci dorește, după propria-i mărturisire, să se despice pămîntul exact în două părți egale și să-l înghită pe de-a-ntregul, de la virful frizurii și pînă la acela al degetelor de la picioare. Un caz patologic, veți zice. Care hoț se zburcîmă atîta? Nu, nu e un caz patologic. E un caz de trezire, dacă vreți. Iar acest antifolieton declarat rubrica noastră nu-l inserază pentru liniștea hoțului pociât, ci pentru luarea aminte a altora. Căci... aceasta e dorința de pe urmă a studentului din anul II Fizică, slab și nebarbierit, care ne-a vizitat, ca o stafie, la redacție...

În ceea ce privește recuperarea lui, reintegrarea lui în colectiv, credem că studenții anulului II — Fizică, asociația studentescă pot — și trebuie — să facă mult. El așteaptă. Așteptăm și noi!



mai multe restaurări excesivă, conțea orășului, a fost o mișcare să-și epui-luc mai sigur pen-ultora. Ne-am adus ul potrivit la locul e seama Mișcării și

repetă cu aceeași monotonie și despre acele-și subiecte, între care primul loc îl dețin... fetele. Bineînțeles, nu se poate generaliza.

— Colegele?

— Prietena mea e profesoară la țară. Poate și de aceea sînt mai mult singur.

O tratez în mod obișnuit ca pe o prietend, dar nu sînt total insensibil nici la farmecele colegelor... În orice caz, nu cred să am nimic neobișnuit, mă gîndesc, la fel ca și ceilalți, la mine, la viitor... și aștept.

— Ce?

— Cum ce? Viitorul; să termin, să știu repartizat, să lucrez, să-mi fac o familie.

DE LA FARFURII ZBURĂTOARE LA ANTONIONI

Ora 2,30. Într-unul din oficiile căminului I am întrerupt o discuție despre farfuriile zburătoare. Trei băieți de la Matematică din anul II (P. I., R. A. și G.G.H.). Întreruperea a fost scurtă. Discuția s-a reaprins pe marginea unei cărți care tratează problema. S-au împărțit ultimele figuri. Discuția ne-a antrenat și pe noi și, încet, a alunecat spre film. Altă dispută: Antonioni... Lui P. I. îi place, G.G.H. i „mere“ la film să mă distrez. Nu-l pot urmări și nu-l înțeleg“ (pe Antonioni). R. A. — Imi place pictura și teatrul. Nu prea am timp să mă ocup. Invidiez pe fete. Sînt conștient că am încă multe go... în cultură, dar sper că încet, încet voi să acoperi din ele. Matematica e o pasiune pentru mine, dar nu mă pot mulțumi numai cu altă.

— Obișnuți des să faceți nopți albe?

— Nu prea. Miine avem zi liberă, așa că seara asta ne-am permis să rămînem mai mult la „o parolă“.

I-am lăsat plîndînd pentru problemele „generației“ despre care „unii“ spun că stă numai prin cafenele; în total dezacord cu această opinie care nu poate fi generalizată, noi avem convingerea că „generația noastră“ va face cu mult mai mult decît generația acelor „unii“.

Un interesant articol scris pentru publicația românească „Contemporanul” (8 martie 1968) de către cercetătorul francez R. Charroux — legat de problemele importului extraterestru de civilizație — era intitulat foarte sugestiv: „Fantastic astăzi, științific mâine”. Am reținut acest titlu nu pentru jocul său de cuvinte, ci pentru că el reprezintă de fapt deviza ascunsă sub care spiritul creator uman și-a declanșat energiile sale în acest secol XX, secol al revoluției tehnico-științifice. Unul din cele mai reușite exemple îl constituie desigur rachetele, care acum 30 de ani zburau doar în cosmosul imaginativ al citorva specialiști pentru ca astăzi acestea să fie mașini de zbor să ne deschidă larg portile reale ale cunoașterii Universului.

La început, când primele rachete evoluau la distanțe de câțiva zeci de kilometri, constructorii lor visau să le facă intercontinentale. Când rachetele balistice zburau peste oceane, specialiștii respectivi și-au dorit motoare și mai puternice, care să permită plasarea pe orbită a unor sateliți artificiali. Și apoi, după aceea, nu a mai fost decât un pas: depășirea celei de a doua viteze cosmice și trimiterea în spațiu a unor sonde și stații automate spre Lună, Venus, Marte, Soare...

Performanțele care au uluit omenirea an de an au devenit posibile datorită creșterii necontenite a puterii motoarelor de rachetă și respectiv a cantității de combustibili din rezervoarele acestora. S-a născut însă o întrebare: această cursă a creșterii dimensiunilor și a puterii va continua mereu în același ritm, în mod nelimitat? Astfel, când oamenii au pășit pe Lună, știm prea bine că racheta de 3.600 tone ce deservise programul Apollo nu va putea satisface necesitățile zborului unui echipaj uman în drum spre planeta Venus sau Marte. În același timp, se vorbește mult despre racheta de 5.000 tone concepută de către Uniunea Sovietică. Creșterea continuă a gigantilor să fie oare calea ce o vor urma știința și tehnica și în viitor?

Costul extrem de ridicat al marilor rachete cu combustibili chimici, cât și dificultățile tehnice crescând legate de construirea și lansarea acestora au făcut ca să se caute și să se experimenteze și alte tipuri de motoare-rachetă, așa-zisii propulsori de tip fizic.

La cel de al 4-lea simpozion Goddard (1966), președintele A. d. d. n. r. r. r., facea cunoscut că, în următoarele decenii, actualele rachete cu propulsori chimici vor fi înlocuite de nave cosmice deservite de motoare racheta-nucleare, de motoare cu plasmă sau de motoare ionice. La rîndul său, Constantin Feokistov, primul om de știință cosmic, scria anul trecut în revista „Aviația și Kosmonautika” că la zborurile spre Venus și Marte apare tot mai clară folosirea motoarelor electrice cu reacție — cu ioni și cu plasmă.

Cine sînt oare acești concurenți care amenință supremația motoarelor chimice, a super-rachetelor actuale?

Se știe că forța de propulsie a motoarelor-rachetă este dată de produsul matematic dintre masa fluidului folosit și viteza sa de ieșire din motor. Principiul utilizat pînă în prezent la dezvoltarea rachetelor a fost sporea continuă a masei fluide ce se comprimă în procesul de ardere chimică. Necesitatea vitală de reducere la maxim a cantității de combustibil a impus ca problema să fie pusă și invers — cum este oare posibil să se mărească în mod esențial viteza de ejecție, pentru a se obține reduceri proporționale ale cantităților de combustibil? În procesul chimic această viteză este limitată la 4—5 km/sec.

Descoperirea la 1945 a permis să se constate că procesul de fuziune a uraniului poate elibera energii extrem de mari — de circa 1 milion de ori mai mult decît combustibilii chi-

mici. Folosirea acestor resurse imense a fost frînătoasă însă mereu prin dificultățile tehnice ridicate de utilizarea substanțelor radioactive și a temperaturilor înalte. Totuși, construirea unui motor de rachetă deservit de combustibil atomic oferea de la început un principiu funcțional suficient de simplu: fluidul motor adus la o temperatură înaltă, respectiv comprimat intens, prin acțiunea unei pile atomice

Marile dificultăți ridicate încă de la început de proiectarea și construirea motoarelor nucleare, inventivitatea spiritului creator uman, cât și o stranie tehnică de zbor necunoscută civilizației terestre, dar prezentată mereu în atmosfera noastră de către mult discutatele O.Z.N. („Viața studențească” nr. 33/2 X.1968 și nr. 2/21.V.1969) a determinat pe specialiștii din multe țări să studieze și alte tipuri

RACHETELE VIITORULUI

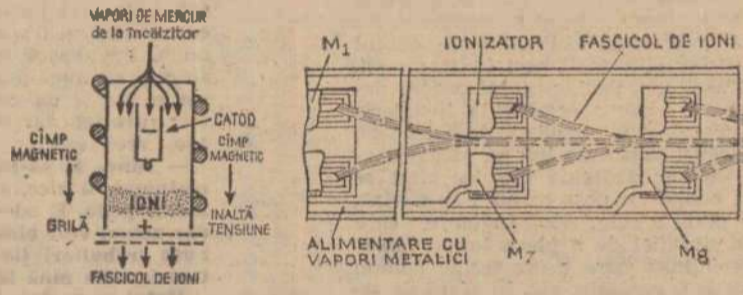
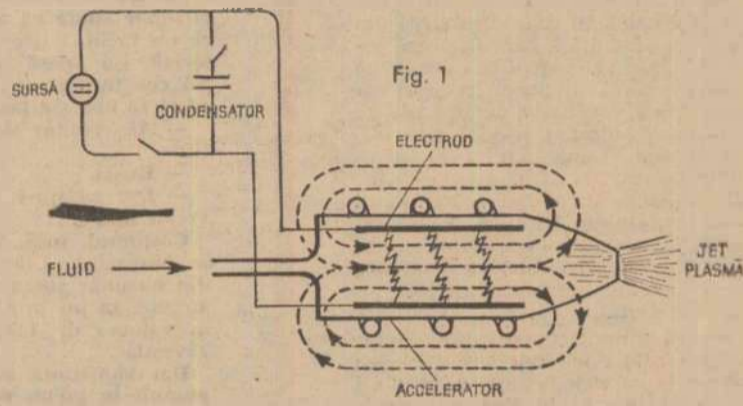

Fig. 2

drept sursă termică, urma să fie evacuat exterior la viteze duble decît cele obținute prin procesul de ardere chimică. În S.U.A. studiul pentru motorul termo-atomic a început în 1955; dificultățile arătate au făcut însă ca prototipul să fie experimental static abia anul acesta, la poligonul Jackass Flats (Nevada). Este totuși de menționat că acest motor, care emitea flăcări de peste 30 m lungime, oferind o putere ce permitea plasarea pe orbită a unei mase de 25 tone și respectiv producerea a 1.100 MW putere electrică, nu va putea fi folosit în atmosfera terestră, datorită nocivității sale. Motorul termo-atomic va deservi însă al doilea și al treilea etaj al viitoarelor rachete interplanetare prima treaptă trebuind să fie realizată cu motoare chimice clasice. Esențialul a fost totuși verificat în mod practic; la motoarele nucleare NERVA, vitezele de ejecție obținute erau de 7—8 km/sec., ajungîndu-se chiar la 10 km/sec. în cazul hidrogenului adus la o temperatură de 2.600°.

Desigur că experimentarea acestui tip de motor indică parcursul celei mai grele părți din drumul spre racheta cu motor atomic Totuși pînă la zborul real al acestui tip de rachetă mai sînt de rezolvat încă multe probleme tehnice majore; specialiștii apreciază că evoluția pe orbită a navelor cosmice deservite de motoare nucleare va fi posibilă abia spre sfîrșitul deceniului următor. Reducerea substanțială a cantității de combustibil necesar și a pierderilor de masă prin acțiunea motoarelor de acționare, vor face însă ca racheta termo-atomică să devină în scurt timp mijloc principal de transportare a unor echipaje umane numeroase și a unor instalații grele, necesare înființării stațiilor ce vor studia întregul sistem solar.

de propulsare fizice și anume motoarele cu reacție electromagnetice. Principiile teoretice care stau la baza studiului motoarelor cu plasmă, sau a motoarelor ionice, sînt de fapt cunoscute de mult timp; adaptarea acestor principii la conceperea de motoare, pentru o nouă tehnică de zbor constituie însă o importanță cucerire a tehnicii moderne.

MOTORUL CU PLASMĂ sau mai complet spus — cu impulsuri de plasmă, denumit în deceniul trecut motorul magnetic, utilizează binecunoscuta acțiune de forță dintre două cimpuri electromagnetice. Dar dacă la motoarele electrice obișnuite eforturile se exercită între cimpul magnetic produs de un bobinaj fix și cimpul generat de curenții rotorului, la motorul cu plasmă situația e puțin diferită. În acest ultim caz, cimpul magnetic al unui bobinaj fix și cimpul generat de curenți electrici care circulă în bobinajul rotorului, la motorul cu plasmă situația e puțin diferită. În acest ultim caz, cimpul magnetic al unui bobinaj fix și cimpul generat de curenți electrici care circulă în bobinajul rotorului, la motorul cu plasmă situația e puțin diferită.

Un prototip al acestui gen de motor, brevetat în 1967 de firma „Explosives Corporation of America”, s-a remarcat de la început prin caracteristici deosebit de bune în exploatare, construcția sa foarte simplă oferind o mare siguranță în utilizare. Principial, într-o cameră denumită „canal de accelerare” (fig. 1) se introduce o cantitate redusă de agent activ în stare gazoasă; acesta este transformat în plasmă în urma producerii de descărcări electrice între electrozi prevăzuți în acest sens.

Pentru evitarea topirii electrozilor la temperatura suficient de ridicată a plasmei, specialiștii companiei AVCO anunțau încă din 1959 că au rezolvat a-

ceastă problemă prin producerea de descărcări foarte scurte și foarte rapide: de 3.700 ori pe secundă! Plasmă astfel formată, fiind bună conducătoare de electricitate, va permite la rîndul ei descărcarea unui condensator în masa ei; în acest mod în plasmă vor apărea curenți electrici foarte intensi, dar de scurtă durată. Cimpul magnetic generat de bobinajul exterior, avînd construcție liniile de forță perpendiculare pe curenții respectivi, va produce o puternică accelerare a plasmei de-a lungul electrozilor, ejectînd-o în exterior cu o viteză foarte mare. La experimentările efectuate în deceniul trecut se obținuseră pe această cale viteze de evacuare a masei gazoase variînd între 50—200 km pe secundă. Valorile sînt într-adevăr extrem de ridicate, dacă ne gândim că desprinderea de atracția pămîntescă se produce la cea de a doua viteză cosmică, respectiv la 11,2 km pe secundă.

Din modul de funcționare arătat rezultă că drept combustibil poate fi utilizată o mare diversitate de fluide, ceea ce amplifică în mod esențial avantajele acestui tip de motor. Experimentările și calculele făcute de specialiștii de la AVCO au arătat însă și un consum extrem de redus de agent activ pentru propulsia electrică, fapt esențial în dezvoltarea tehnicii rachetelor. Astfel, pentru ca o rachetă de 5 tone — avînd motoare cu plasmă din vapori de mercur — să atingă o viteză de 25 km pe secundă, vor fi necesare o cantitate de numai 44 kg mercur și o putere de circa 200 kW aplicată la o tură de 3 zile.

Desigur că problema producerii de energie electrică pe bordul unei cosmonave este suficient de complicată. Dar dacă acum 10 ani aceasta reprezenta o dificultate esențială în rezolvarea rachetei electromagnetice cu plasmă, astăzi tehnica oferă perspectiva unor soluții direct accesibile.

Un alt tip de motor pentru rachete, amintit mai sus, este MOTORUL IONIC. Principiul de bază aplicat la realizarea acestuia este binecunoscutul fenomen al atragerii reciproce între particulele încărcate cu sarcini electrice de semn contrar. Și în acest caz va exista o „cameră de accelerare”, în care se introduce sau se produce în prealabil plasmă. Apar însă două variante constructive.

Astfel, într-o primă variantă, electronii liberi în plasmă sînt puternic accelerați de electrozi sau grile supuse la potențiale pozitive înalte (fig. 2), cât și de cimpul magnetic produs de un bobinaj exterior. La un model realizat în S.U.A., ionizarea vaporilor de mercur este realizată prin trecerea acestora pe lângă un catod puternic încălzit. Accelerarea electronilor are ca efect ejecția întregii mase a agentului activ, cu mare viteză. La modelul experimental din 1965 de ONERA (Oficiul Național de Studii și Cercetări Atomice) — Franța, se obținuse o viteză de evacuare de 50 km/sec.

O a doua variantă constructivă se bazează pe accelerarea ionilor pozitivi ai plasmei, cu ajutorul unor electrozi supuși la potențiale electrice negative. Un astfel de prototip, mai perfectat, a fost experimentat anul trecut de firma americană „Hughes Aircraft Co”. Imbunătățirea consistă în special în mărirea puterii motorului printr-un montaj în tandem al mai multor motoare mici.

La acest model, agentul activ este constituit din vapori de cesiu, care sînt trecuți în prealabil printr-un ionizator în formă de inel (fig. 3); inelul are rolul de a transforma atomii de cesiu în ioni pozitivi, separîndu-se electronii. Accelerarea puternică a ionilor este realizată apoi la trecerea masei de vapori printr-un inel metallic supus la un potențial negativ ridicat. Pentru mărirea randamentului acestui ansamblu, jetul propulsiv ejectat de fiecare motor în parte este dirijat să treacă prin înalțul accelerator al motorului următor, astfel că for-

jele de propulsie ale fiecărui motor se însumează.

Vitezele de ejecție de circa 50 km/sec., de 10 ori mai mari decît cele ale motoarelor cu combustie chimică, oferă posibilitatea unor reduceri esențiale ale timpului de zbor. O rachetă dotată cu o astfel de propulsie și-ar ajunge în 15 ore mai repede decît o rachetă actuală, întrucît ar beneficia în plus și de prelungirea esențială a timpului de funcționare a motoarelor.

Toate aceste tipuri de motoare prezintă însă un inconvenient important: ele nu pot funcționa decît în condițiile vidului cosmic. Rezultă deci că pentru plasarea pe orbită a unor nave vor rămîne necesare în continuare, ca pime trepte, actualele motoare chimice de impuls, urmînd ca treapta următoare a rachetei să fie constituată din propulsore electromagnetice; acestea din urmă, acționînd timp mai îndelungat, vor completa accelerarea inițială cu o creștere apreciabilă a vitezei navei aflate pe orbită.

În prezent, când sursele electrice de putere mai mare nu au ajuns încă la o soluție constructivă ușor adaptabilă la bordul cosmonavelor, utilizarea reacției electrice la rachete este desigur frînătoasă; de aceea, deocamdată, se preconizează utilizarea ei numai la acțiuni de ghidare a sateliților sau a stațiilor cosmice trimise în spațiu un timp mai îndelungat. Un exemplu în acest sens îl constituie sateliții sovietici din seria YANTAR, care au fost prevăzuți experimental cu astfel de motoare de mică putere. În momentul în care se vor perfecționa însă generatoarele electrice bazate pe transformarea energiei atomice în energie electrică, respectiv reactoarele atomice de tipul cu neutroni rapizi, aceste motoare își vor impune marea lor eficiență. Se pare că acest fapt nu este prea îndepărtat, întrucît punerea la punct a generatoarelor electrice cu plasmă — de tipul magneto-hidrodinamic — deservite de un reactor atomic, a devenit o problemă actuală. Dar mai mult, recentele experimente ale fizicianului Alfred Jester (din Heidelberg, R.F.G.) au demonstrat însăși posibilitatea industrială a transformării directe a energiei atomice în energie electrică, prin încălzirea puternică a unor electrozi metalici, soluție ideală pentru echiparea cosmonavelor.

Desigur că punerea la punct a tuturor acestor perfecționări tehnice complexe va impune un anumit timp de studiere și experimentare, totuși impetuoză dezvoltare a construcției de rachete ne demonstrează că pașii următori în știința cuceririi Cosmosului vor fi din ce în ce mai rapizi. În această cursă a ingineriei în creație vor să câștige în final acel model de motor care va duce la cel mai scăzut consum de combustibil și respectiv la reducerea maximă a greutatei rachetelor.

O revoluție care să schimbe însă structural tehnica de construire a rachetelor se va putea produce numai atunci cînd atracția gravitațională terestră va putea să fie învinsă prin alte mijloace decît cele cunoscute de știință în prezent. Cercetările întreprinse în ultimele decenii pentru stăpînirea energiei necunoscute a gravitației se pare că vor deschide noi orizonturi în tehnica destinată cuceririi Cosmosului. Alături de aceste cercetări, sînt de amintit și ipotezele lansate de o serie de oameni de știință, privind mistериile G.Z.N., care s-ar comporta ca nave degrevitate, deservite de motoare electromagnetice cu plasmă. Desigur că, pentru tehnica terestră, această soluție este o anticipație; trîim însă într-o epocă în care ceea ce astăzi ni se pare fantastic, mîine s-ar putea să fie o realitate științifică.

Ing. Florin GHEORGHITA



Dimensiunea estetică a umanului

Activitatea omului este, prin însăși esența ei, creatoare. Fiecare domeniu de manifestare a însușirilor și calităților omului — a tuturor acelor **forțe esențiale**, cum le denumea Marx — devine un orizont încărcat de valențele specificului omenesc și, realizat de om spre a-l defini pe om, se înscrie pe firul istoriei ca o autentică direcție de sens. Iar cultura, atât cea materială cât și cea spirituală, constituie, de fapt, comunicarea tuturor direcțiilor de sens, ansamblu integral de valori zidind spirala dialectică a umanizării lumii de către om. Categoriic, întreaga muncă a omului este creație. Căci, practic vorbind, esența muncii este însăși calitatea acesteia de a fi creatoare. Creatoare de valori. Altfel în sfera producției materiale cât și în sfera manifestării spirituale, omul creează. Însă fiecare domeniu al creației — atât sub aspect gnoseologic, întrucât omul atinge adevărul, cât și sub aspect axiologic, întrucât omul naște astfel valori — își are specificul său. Deosebiri între a crea după legile producției, ale tehnicii, ale științei, ale filozofiei sau ale artei, deosebiri care definesc acest specific, nu sînt nici de nuanță, nici de grad, ci, propriu-zis, ele sînt de esență. Cu alte cuvinte, specificul lui a crea în fiecare din aceste domenii își are propria sa ființă, el, fără îndoială, ființează ca miez de lăuntrică respirație a esenței. Problema lui a crea după legile frumosului se dezvoltă sub un dublu aspect: acela al adevărului artei ca formă de cunoaștere și acela al valorii artistice însăși. Două laturi inseparabile, de fapt, ale unității.

Fără de cunoașterea științifică și cea filozofică, cunoașterea artistică se delimitează în primul rînd sub aspect formal. Dacă în filozofie și în știință conținutul se menține în forme teoretice, în artă el se exprimă numai prin forme ateoritice. În știință și filozofie conținutul se organizează în noțiuni, judecăți, raționamente etc., în artă se organizează însă numai în imagini concret-senzoriale. În al doilea rînd, delimitarea acestora se definește și sub aspectul însuși al conținutului. Astfel, în știință conținutul este raportare propriu-zisă a subiectului la obiect. Rolul activ al subiectului este prezent, desigur, el există incontestabil, dar adevărul se prezintă ca ceea ce este. Dubla determinare a adevărului, pe de o parte ca autoacord, ca acord al gândirii (care exprimă realitatea) în conținutul gândirii, deci sub unghi de vedere logic, și pe de o altă parte ca heteroacord, ca acord, de data aceasta, al conținutului integral al gândirii în realitatea ca atare, deci sub unghiul de vedere al practicii ca unic criteriu al adevărului, relevă faptul că adevărul, deși depinzînd de subiect, constituie totuși o abstragere de către acesta din realitate exact a ceea ce realitatea este. În artă însă, adevărul nu se referă doar la ceea ce realitatea este, ci, plecînd inerent tocmai din acest este, se prelungește, firesc și necesar — evident, nu teoretic, ci ateoritic sub aspectul formei, cum deja am precizat — în ceea ce trebuie să fie. Nu este vorba în acest domeniu de cunoaștere, așadar, numai de o raportare propriu-zisă a obiectului la subiect, ci se constată o autoraportare a subiectului la sine. Adică, subiectul, ca și în celălalt caz, este raportare la obiect, dar acest act nu se face în sensul de a rămîne la ceea ce este acel obiect, ci de a reveni, tocmai prin obiectul la care s-a raportat, din nou la el însuși ca subiect, de a ajunge astfel la ceea ce trebuie să fie acel obiect. Această autoraportare care există ca proces specific artei este, am putea spune folosînd comparația, asemenea unei refracții. Obiectul, la care la un prim nivel s-a raportat subiectul, la nivelul următor se raportează el la subiect; este deci, cu alte cuvinte, un fel de refracție a obiectivului la subiectiv. Deosebirea, atât sub aspectul formei cât și al conținutului, dintre artă și celelalte modalități de cunoaștere probează faptul că omul, creînd după legile frumosului, își evidențiază o dimensiune aparte a personalității sale. Această dimensiune este, cred, acea capacitate fundamentală a ființei umane despre care specifica Marx în *Manuscrite*, capacitate prin care omul știe să producă pe măsura oricărei specii, știînd să dea întotdeauna obiectului măsura ce-i este inerentă. În obiect, arată Marx, rămîne deci măsura inerentă a omului. Este vorba de dimensiunea acelei capacități prin care omul nu numai că poate descoperi adevărul despre lucruri și lua astfel acele lucruri în stăpînire, dar prin care el poate totodată să dea și da acelor lucruri măsura ce-i este inerentă. Această idee a lui Marx, faptul că omul este singura ființă capabilă să creeze după legile frumosului revine mereu, ca un adevărat leit-motiv, cu prilejul tuturor referirilor operei sale la domeniul creației artistice. O lucrare propriu-zisă care să trateze la modul exhaustiv problema specificului creației în lumea frumosului, despre felul special al ființării adevărului în sfera esteticului, Marx nu a avut timpul necesar s-o scrie. Dar preocupările lui Marx au atins într-o măsură destul de largă, în contextul general și unitar al filozofiei sale, și problema deosebit de complexă și de fragilă a particularităților proprii adevărului artei. Analizînd omul prin prisma integralității sale valorice, clarificînd conținutul real al conceptului de esență umană, atunci cînd vorbește despre om sub aspectul suprem valoric al calității sale de gen ca activitate creatoare, cînd îl prezintă ca ființă generică, Marx face o serie întregă de referiri care constituie desigur puncte de plecare fundamentale în cadrul oricărei apropieri de domeniul specificității esteticului. În contextul filozofic al *Manuscritelor* și, de asemenea, în cel al lucrării *Despre artă și literatură* există numeroase pasaje care analizează atât esteticul ca esență, cât și resorturile sale lăuntrice. Tezele și indicațiile lui

Marx nu au doar importanță din punct de vedere metodologic, căci ele devansează categoric tot ceea ce ține de metodă, ci constituie linia directoare generînd substanța însăși a rezolvării pe care o presupune problema esteticului în general și a celui artistic în special. Ca metodologie, tezele și indicațiile sale relevă faptul că fenomenul estetic trebuie vizat în strînsă interdependență cu toate celelalte domenii de manifestare a ființei umane, deci ca parte într-un întreg, ca proces caracterizat de istoricitate și socialitate. Abordarea creației estetice necesită deci neapărat criteriul istoricității, al devenirii omului în cursul practicii sale, iar această practică este prin însăși devenirea ei socială în conținut, astfel că, deopotrivă, este necesar și criteriul socialității. Preocupat de domeniul esteticului, operînd desigur prin prisma acestor două criterii, Marx arată că trebuie să se plece la o asemenea cercetare de la activitatea practică umană, de la ființarea, în cadrul acesteia, a relației subiect-obiect. A distinge specificul esteticului — cele două aspecte ca laturi în unitate, pe care le-am precizat la începutul acestor rînduri: cel gnoseologic și cel axiologic — cred că înseamnă, urmînd indicațiile lui Marx, a găsi în primul rînd care este specificul raportului estetic subiect-obiect. Așadar, prima constatare ce se impunea făcută este, cred, aceea că există un raport estetic subiect-obiect și că, de fapt, de la acesta și numai de la acesta trebuie început orice gînd asupra creației în sfera esteticului. Acest raport estetic își are geneza, desigur, în activitatea însăși a ființei omenestii care vrea să cunoască lumea pentru a se cunoaște pe sine și se cunoaște pe sine pentru a se valorifica. Dar el își are propria sa ființare. După cum se știe, general vorbind (deci nu doar pentru domeniul creației estetice, ci pentru toate domeniile de manifestare a activității creatoare a omului), relația subiect-obiect este biunitivă: linia care duce de la subiectiv la obiectiv este inseparabilă de linia care duce de la obiectiv la subiectiv. Am specificat general vorbind, deoarece în cazul particular al artei creației estetice relația de față, aceeași ca gen proxim, capătă noi particularități, ca diferență specifică. În cadrul acestui raport, pentru cazul științei, de pildă, lumea există ca atare, ea este și se definește ca lume a realității în sensul strict al cuvîntului, dar pentru cazul esteticului artistic, acea lume care există ca atare, care este, mai mult decît atât, ea trebuie să fie, și se definește acum ca lume care nu se află niciodată altă decît numai și numai ca lumea omului. Căci creațiile artistice, indiferent dacă adevărul exprimat este vreun crîmpei concret al naturii sau al vieții sociale, acest adevăr, ca univers exterior, este întotdeauna raportat la universul interior al omului. Ceea ce înseamnă, de fapt, că arta este prin esența ei antropocentrică, fiindcă, așa cum arătam, lumea ei este absolut întotdeauna lumea omului. De aici, evident, decurg și implicațiile celei de a doua laturi specificitate aici, respectiv latura axiologică. Adevărul artei este acela al valorii artistice. În afara valorii artistice nu se poate vorbi de adevăr al artei, ci doar de adevăr care rămîne al realității integrate la nivel gnoseologic. Adevărul artei presupune în chip necesar și nivelul axiologic de asemenea specific esteticului. Presupune deci actul de valoare. Act în dublu sens: al operei ca valoare artistică și al omului ca valoare esențială umană decurgînd din însăși valoarea artistică a operei create. Intervine, și la acest nivel, cel al axiologicului, același raport estetic subiect-obiect. În ce sens? Marx arăta că omul, creînd după legile frumosului, dă întotdeauna oricărui lucru măsura care-i este inerentă. Măsura internă a omului este deci prezentă, în sfera esteticului, în lucru în așa fel încît măsura internă a lucrului este tocmai însăși măsura internă a omului. În felul acesta realizarea măsurii interne a lucrului este etalon al gradului de realizare a valorii artistice. Altfel spus, în actul creării operei de artă realizarea măsurii interne a lucrului este în deplină comuniune cu creația însăși pe măsura internă a omului. Și astfel raportul estetic de la nivel axiologic pune în lumină faptul că unitatea măsurii interne a lucrului și a măsurii interne a subiectivității omenestii creatoare își află expresia în unitatea valorii ca obiectualizare în operă. Opera de artă este astfel valoarea în care se realizează deplin comuniunea dintre obiect și subiect, încît opera apare ca o autentică valoare în sine și, de asemenea, ea este valoarea în care se realizează plenitudinea definirii esenței umane ca personalitate creatoare, încît opera apare totodată ca o autentică valoare pentru noi. Este realizarea a însăși unității operei, trecerea din sine în pentru noi. Opera de artă, așadar, își are măsura sa internă, dar etalonul acestei măsuri, așa cum preciza Marx în *Manuscrite*, nu poate fi decît nota esențială, de specie a omului, mai precis, gradul socialmente și istoric determinat de dezvoltare a forțelor esențiale ale omului.

A crea după legile frumosului înseamnă nu doar o umanizare a lumii de către om, ci, mai presus de aceasta, o umanizare a omului însuși de către el. Creația după legile frumosului, cum remarcă Marx, este fond esențial omenesc care desăvîrșește. În *Capitalul*, volumul al III-lea, partea a II-a, cînd analiza esența comunismului, Marx arăta că adevăratul imperiu al libertății este acela în care dezvoltarea forței omenestii va atinge acel grad atât de înalt al umanizării, încît va ajunge să fie considerată ca scop în sine. Toate facultățile spiritului, continuă Marx, fac posibil acest lucru. Iar între facultățile spiritului, această facultate a omului de a crea după legile frumosului își va avea desigur întotdeauna marca autentică a adevăratei sale dimensiuni.

Vasile CONSTANTINESCU

ITINERAR DE TOAMNĂ

In acel insořit inceput de toamnă străbăteam cu trenul, purtând în noi curiozitatea avidă, neistovită, a turistului, prima oară în expediție, traseul de mii de kilometri al unei călătorii inedite ce avea să intersecteze Moscova, apoi Leningradul. ...O dată cu trecerea hotarului, la Ungheni, alăturăm însemnului organizației turistice a tineretului român „B.T.T.” fanionul dăruit cu un gest prietenesc de reprezentantul Sputnik-ului — biroul de turism al tineretului sovietic. Sub semnul acestei legături, al schimbului turistic, grupul nostru de patru zeci de tineri — studenți, profesori, ingineri, economiști, muncitori, tehnicieni — și-a început vizita la Moscova, debarcând în gara Kiev, întâmpinat cu buchete de crizanteme de reprezentanți ai tineretului sovietic, muncitori la Uzina de construcții pentru aparatură chimică.

În mod firesc, cunoștința cu marele oraș-capitală a început prin turul orașului, a doua zi dimineața.

Moscova, centrul științific și cultural al țării... Academia de științe, zeci de institute de cercetări, 76 de institute în care învață 604 000 studenți, mai mult de patru mii de biblioteci, peste 60 de muzee... Acea Moscova în care, simultan, pe 26 de scene, te așteaptă sute de oferte ale repertoriului de toamnă al teatrului moscovit, cu Cehov și Ostrovski jucând în tradiția MCHAT-ului, cu operele lui Borodin, Mussorgski, Verdi, ajunse la sute de reprezentații. Zece săli de concert, 110 cinematografe, cluburi...

Din vecinătatea Universității Lomonosov, lăcaș de primă mână al învățămîntului sovietic, de o impresionantă grandoare arhitectonică, avem în față, pînă departe către orizont, panorama multicoloră și multiformă a Moscovei pe sute de kilometri pătrați, putînd chiar să identificăm turnul de televiziune și Monumentul eroilor cosmosului, din vecinătatea Expoziției unionale, situată la capătul de nord al orașului. Înregistram treptat verdele parcurilor de la Lujniki, șerpuirea molcomă a riului Moscova, populat de ambarcațiuni ușoare, treceam cu ochii peste cupolele catedralelor seculare, oprindu-ne la concentrarea arhitectonică de vechi și modern din jurul Kremlinului, unde silueta zveltă a hotelului Rossia se învecinează cu renumita Vassili Blaženii.

Ghidul nostru, Eugen Şahin, student la secția de franceză a Universității, într-un gest larg, undeva, la marginea de sus a acestui tablou, către linia orizontului ne-a identificat Monumentul eroilor cosmosului și, întorcîndu-se cu privirea la Universitatea lângă care ne aflăm, ne-a spus: „Drumul spre cosmos trece mai întîi pe aici”. El pleacă de pe rampa celorlaltor 38 de etaje ale cetății universitare.

Aveam să vedem a doua zi, de aproape, monumentul. Simbol al efortului creator al unui popor întreg, figurare poetică a tinerii spre înălțimi, a muncii și științei, concentrat în zvicnirea spre eter a pădării rachetei, acest semn de întrebare al cunoașterii, monumentul este o solidă și elegantă structură arhitecturală, din marmură neagră, evocînd siguranța, stabilitatea, echilibrul și în același timp căutarea nesfîrșită a zborului. Jos, în basorelief, corpurile și chipurile umane, metamorfozindu-se parca în vîrste și profesii, exprimă participarea colectivă la acest efort creator, intrupat în silueta cosmonautului care pășeste spre rampa de lansare intrupat în final în imaginea grăitoare a rachetei pornite la drum.

Intr-unul din punctele cu cel mai mare aflux al Prospectului Păcii, monumentul, luminat noaptea, își trimite razele albe către infinitatea nesfîrșită care, pînă, îl continuă spre înălțime.

Am vizitat la Expoziția unională și pavilionul „Cosmos”, cea mai mare atracție pentru un vizitator, care nu are răgazul necesar să parcurgă în întregime întreaga expoziție. E un adevărat cosmodrom, situat în parcul central al expoziției. Am găsit aici detaliile concrete ale efortului pe care monumentul îl simboliza cu atîta expresivitate. Am văzut în mărime naturală primii sateliți ai Pămîntului, rachetele Vostok 1 și 2, capsulele în care au călătorit Gagarin și Tereșkova, corabia spațială Voshod. În această atmosferă „cosmică” am ascultat interesante explicații despre programul actual al cercetărilor spațiale sovietice. Soiuz, pe care le-am rememorat pentru prieteni, astăzi, după recentul zbor în grup al navelor Soiuz 6, 7, 8. Am văzut costume de cosmonauți și obiecte care, acum, își recăpătaseră greutatea normală după ce un timp cochetaseră cu imponderabilitatea.

Cei mai frecvenți vizitatori ai pavilionului sînt ca și noi, tinerii. Seara, am fost invitații tinerii.

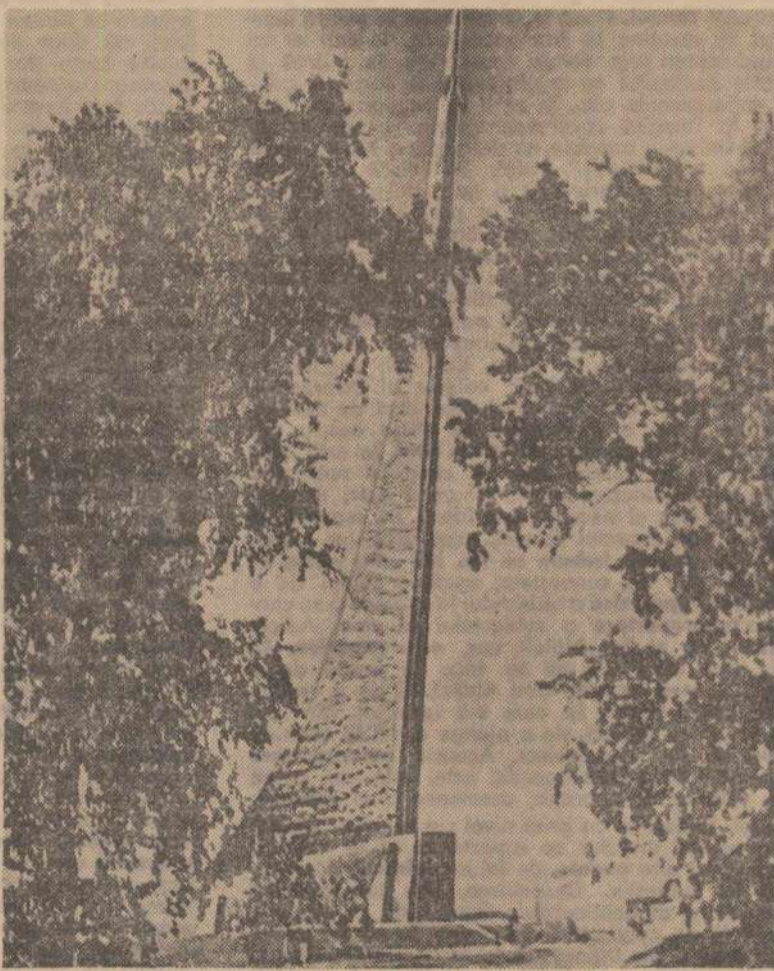

rilor care ne întâmpinaseră la sosire, la clubul uzinei. A fost un fericit privilegiu de a ne cunoaște și am găsit împreună, în cele câteva ceasuri ale seratei, limbajul comun al tinerii și veseliei, al dragostei de viață. Am discutat despre munca și preocupările noastre, ne-am întîlnit în căutările și aspirațiile fiecăruia de a se desăvîrși în profesiunea aleasă. Și, la sfîrșit, citeva dansuri rusești, o horă și o „periniță” au dat culoare unei serii greu de uitat.

„Expresul albastru” ne-a dus la Leningrad, în citeva ore.

Din păcate, nopțile albe, marea tentație a turistului, se terminaseră odată cu luna iulie. Dar leningrădenii au făcut totul să ne convingă că orașul lor nu este mai puțin frumos nici în lumina crepusculară a lui septembrie. Și, într-adevăr, drumurile diurne și nocturne către Petropavlovsk, în stațiile metroului orele de zăbovă în fața comorilor artei universale găzduite în galeriile Ermitajului, un excelent spectacol cu Traviata la Teatrul Mic de operă și balet, adică tot ce am putut vedea în citeva zile, au egalat și depășit chiar acuitatea impresiei acelor nopți pe care nu reușisem să le trăim.

Nici unul dintre noi n-a rezistat invitației de a vedea, în miez de noapte, ridicarea podurilor pe Neva. Ritual străvechi și cotidian care suprapune pe imaginea modernă a marelui oraș cu artere aglomerate, cu jocurile de lumină ale reclamelor de pe marile bulevarde sau de pe dunga de smoală a riului, amintirea vechii capitale a lui Petru, evocînd monumente de istorie revoluționară. De lângă podul Kirov vedem piața unde cu jumătate de veac în urmă avusese loc asaltul Palatului de iarnă, iar în imediata vecinătate orologiul din turnul cetății Petropavlovsk, care atunci dăduse semnalul marilor înclătări, vestea acum, cotidian și calm, scurgerea orelor.

Prin Ladoga, douăzeci și cinci de minute cu „Racheta”, ambarcațiunea vitezei, pe o mare liniștită, străbătînd succesive perdele de ceață am debarcat la scara gigantică a unui orașel minune, creație a epocii lui Petru I, destinat de suveran să facă să rivalizeze Petrogradul cu marile

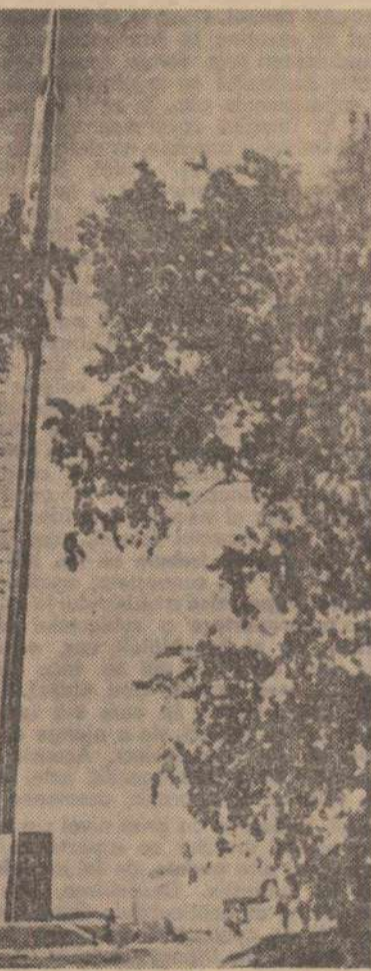

cetăți ale Italiei Renașterii — Petrodvoreț-ul. Pără inoială, impresionant prin numeroasele sale pavilioane și săli transformate în muzee de artă, dar mai mult decît oricare din acestea, prin imensa acumulare de comori de artă care este însuși parcul, imensă deschidere de verde, în care zeci de fîntîni, fiecare cu personalitate, (fîntîna-stejar, fîntîna lui Hercule, fîntîna Junonei etc.) înconjurate de sculpturi izvorite parca din mîna lui Michelangelo, cheamă ochiul la reculegere și admirație.

Drumul de întoarcere către Leningrad avea să fie parcurs cu trenul electric pe un traseu de 35 de kilometri în timpul căruia prin fereastra vagonului se perindau siluetele blocurilor suple, cu zeci de etaje, ale noilor cartiere de locuințe, care adaugă o notă aparte, de personalitate contemporană, marelui oraș.

După zece zile de febrile cunoașteri, în drum către pară, derulam în memorie sutele de secvențe ale acestei călătorii în care fuseserăm martorii a ceea ce efortul creator uman este în stare să ridice în fața timpului.

Ion TRONAC

COKTAYL

MINICRONICA

microevenimentelor

Mafia și calculatoarele electronice

De la o vreme incoace deținuții din unele închisori americane vorbesc numai despre calculatoare electronice și programarea automată, datorită cărora vor avea o nouă meserie, aceea de programator.

În multe țări, ca Italia Franța, Anglia, R.F.G. și în special în S.U.A., lipsa de programatori se face din ce în ce mai simțită. În S.U.A., se apreciază că în anul 1970 procesul de prelucrare a informației va necesita încă circa 50 000 programatori.

În fața acestei perspective de viitor, I.B.M. a ales de la închisoarea Sing-Sing, după teste de aptitudine, un număr de 14 oameni, care, după absolvirea unui curs de șapte luni de zile, au primit, în luna iunie, diplomele de programatori.

Acastă inițiativă s-a extins și în celelalte închisori americane, întrucît nu este vorba de o acțiune trecătoare. În închisori, deținuții-programatori va căștiga un salariu legal de 1 dolar pe zi, iar la terminarea pedepsei va avea asigurată plasamentul. Prima promoție de programatori „liberali” va fi disponibilă în circa 15 luni de zile și foarte probabil că va avea succes. În perioada de „școlarizare” deținuții nu au la îndemînă calculatoarele electronice cele mai perfecționate, în schimb s-au dovedit a fi elevi foarte conștiențioși. Unul dintre ei a preferat să rămînă în închisoare pentru a-și termina cursurile de programator.

În fața acestei inițiative, se ivește totuși un mic obstacol, constatat foarte recent și anume: calculatorul electronic permite programatorului necinstit, dar ingenios, să comită fraude importante și foarte greu de descoperit. După părerea specialiștilor în programare, un programator necinstit poate ține de o întreprindere în trei luni de zile fără ca să apară ceva suspect în bilanțul furnizat de către calculatorul electronic. Există deja un exemplu celebru: șeful contabilității societății newyorkeze „Wolston and Co”, devenit vicepreședinte al firmei, a vărsat regulat, timp de opt ani de zile, sume de bani în contul său bancar. În contabilitate, aceste operațiuni apăreau drept cumpărări de acțiuni pentru posesorul contului. Numai o întimplare a făcut ca fraudele să fie descoperite.

Societățile americane caută metode de prevenire a acestor „mici necazuri” și una din soluțiile preconizate ar fi aceea de a nu lăsa programatorilor grija de a „hrăni” ei înșiși calculatorul electronic cu programele lor.

Un expert newyorkez observa cu maliciie într-un articol: „...pariez pe salariul meu pe o lună că în citeva ani Mafia va lucra cu calculatoare electronice”.

Rămîne de văzut dacă în viitor închisorile americane vor fi pline de deținuți de un nou gen, acum pe care „Wall Street Journal” îi numește „Noi gentlemani — spărgători complici ai calculatoarelor electronice”.

Alexandru NISTOR

„BANDIDOS” de colo colo...

Presă americană, în special aceea care descrie după natură diversele mari scandaluri, pare a fi liniștită. Și de ce n-ar fi? Pe lângă vajnicele masacre cu mitraliera sau șiful, efectuate delicat ziua în amiaza mare sau noaptea, mai fără scrupule, apariția haitei „Bandidos” este o joacă de copii. E drept, o joacă destul de zgometoasă și cu unele repercusiuni: geamuri sparte, alimente subțiri extrase din magazine mari sau mai modeste, bărini cuminși speriați pe stradă, tinere domnișoare inconjurate în vîrtejuri hingherești etc. În comparație cu „Ingerii infernului” din California, gașca de încălecători de eşapamente, operînd cu mina armată, „Bandidos”, noua grupă de motocicliști demențiali care au început să încremenească Texasul, stat bine cunoscut pentru pașistile și blindele sale oițe, merită să fie iubiți sau în cel mai rău caz acceptați. Acceptați cu motocicletele lor uriașe, baroc ornamentate și poluînd atmosfera cu benziniuri de război, cu uniformele lor abracadabrante din piele, cu anulele lor hid metalice și tatuajele tăiate în piepturi vinjoase de molcomi masculini. În fond ce contează pe lângă salba de hold-upuri bancare sau civile puse la punct de gangsterii tocmai trecuți de vîrsta splei-hosen-ului, apariția unui regiment de descreierați călare pe motociclete și care sperie orașele americane? „Bandidos” sînt trecuți de 17 ani. Adică oameni cu răspundere și pe la casele lor. Chiar dacă și le caută, apucați, de colo-colo...

Radu BUDEANU

O forță politică tot mai puternică

Motto
„Să fim liberi, cel puțin”
(dintr-un Negro Spiritual)

apoi pentru alte rase de culoare (1963)
și pentru indieni (1965).

Mișcarea studentească s-a constituit în Africa de Sud abia în ultimii ani sau, mai bine zis, atunci a început să acționeze ca o forță politică de opoziție față de discriminarea practică în învățământ, față de apartheid în general. Multă vreme a fost dificil ca formele de organizare a studenților să prindă teren și datorită faptului că în permanență cadrele tinere care-și manifestau opiniile democratice erau persecutate, constrânse la exil. Se instituise o atmosferă politică determinând un pericolos exod de personal intelectual, provenit nu numai din rândul universitarilor democrați, dar mai ales din cel al liderilor studenți. „Critique”, ziarul Facultății de filozofie de la Wits University, semnala că 40 la sută din absolvenții principalelor universități ale țării care au ocupat diverse funcții în asociațiile studentești, deci dintre „cei mai capabili studenți”, sînt siliți să emigreze. Pe de altă parte, tot timpul travaliul de organizare a mișcării a fost controlat și îngreunat prin diverse mijloace de intimidare. Astfel, așa cum dezvăluia „Nux”, revista studenților de la Natal University, pe lângă faptul că își strecoară informatori în fiecare facultate, obținând și „colecționind” stenogramele tuturor mitingurilor și ședințelor asociațiilor studentești, poliția procedează frecvent la numeroase interogatorii de „descurajare”.

Evident, asemenea practici n-au putut stăvilii nici existența — obiectivă — a mișcării studentești revendicative, nici expansiunea ei, nici — ceea ce este mai important — fenomenul din ce în ce mai marcat al solidarității studenților albi cu colegii lor de culoare. Dar, în condițiile unui învățământ polarizat, ale separării studenților pe categorii rasiale, izolate în institute de nivel diferit, izolate și în spațiu, încercările de unificare a opiniei studentești democratice au întâmpinat greutăți serioase. Vom da un exemplu realment neobișnuit. La University College of the North, colegiul de culoare, rectorul și comisariul local pentru „afaceri bantu” au interzis pur și simplu ca asociația locală să se afilieze la NUSAS (Uniunea națională a studenților sud-africani), așa cum studenții africani hotărâseră. 500 din cei 630 de studenți înmatriculați aici organizează un miting, susținându-și drepturile și chemînd în district pe Duncan Innes,

președintele NUSAS, și o comisie de profesori. Innes sosește, este întâmpinat de un... ofițer de poliție, transportat la reședința rectorului, unde i se comunică: „studenții noștri nu mai vor să facă parte din NUSAS”, după care este condus la granița districtului și expulzat.

Desigur, dincolo de asemenea tertipuri cu iz feudal, ecoul solidarității studenților albi cu colegii lor africani nu a putut fi înăbușit. El a răsunat puternic în decursul manifestațiilor, grevelor, sit-in-urilor, care în ultimii doi ani au fost frecvent organizate în institutele țării. De altfel, este un element specific și o armă de luptă pentru unele mișcări studentești (Spania, Coreea de sud, Portugalia) acțiunea în lanț, declanșarea, după un incident local, după o grevă la o facultate a unui val de acțiuni de sprijin, de solidaritate în alte facultăți și centre universitare. În Africa de Sud, asemenea acțiuni sînt frecvente și n-o să amintesc decât incidentul izbucnit la Capetown, cînd lectorul de culoare Archie Mafeje, doctor în antropologie socială la Cambridge, a fost demis de autorități, ceea ce a provocat o grevă a studenților, la care s-au adăugat 200 de lectori și 12 profesori. Imediat la această acțiune s-au solidarizat studenții din Grahamstown, Johannesburg. Sau cînd datorită tratamentului discriminatoriu, 350 din cei 455 studenți africani ai colegiului Fort Hare (East Capeland) au fost siliți să părăsească institutul, fiind urmăriți de poliție cu cîini și grenade de gaze, iar colegii lor albi de la Rhodes University au fost împiedicați să-i ajute cu bani și alimente.

În momentul de față în Africa de Sud s-au declanșat noi acțiuni revendicative. La ordinea zilei este sprijinirea revendicărilor medicilor și studenților mediciniști de culoare în urma reducerii salarizării în acest domeniu. Orice măsură care afectează societatea afectează și studenții, ca viitoare elemente ale producției — au declarat studenții Facultății de medicină din Natal, care au protestat împotriva noilor măsuri. „Noi am arătat, ca și profesorul Barnard, că este nedrept să salarizezi un om după tarife ținînd de culoarea pielii sale” spune Innes, președintele NUSAS, organizație care susține această campanie.

Sub asemenea auspicii a început noul an universitar în Africa de Sud.

Eugen PATRICHE

RADAR

Reflecții despre marijuana

Recent, la Mexico City, a avut loc Adunarea generală a Interpol-ului. La ordinea zilei — traficul de stupefiante. Cifrele acestui trafic ating în 1969 sute de mii de kilograme de drog. Droguri pe care tinerii americani le alintă cu nume ca miss Emma (morfină), Mary Jane (marijuana), prof de stele (cocaina), marele D (LSD)... În S.U.A. și Canada, capete de afiș în domeniul consumului de drog sînt colegiile universitare, cercurile artistice, „rezervațiile” hippie. În această toamnă, un semnal de alarmă a fost tras și în Europa. În Franța — deși Oficiul francez al stupefiantelor dezmințe acuzațiile secretarului adjunct la justiție al S.U.A., Kleindienst, după care Franța a devenit placa turnantă a traficului de heroină — au izbucnit arestări masive. Printre arestați, tineri între 19 și 26 de ani, elevi și mai ales studenți. Daniel Marchand, Claude și Dominique Lagarosse, studenți la Nîmes, sînt „eroii” ultimului proces de acest gen.

Avem de a face cu o suită de abdicări, a părinților și a profesorilor, în primul rînd din fața educării morale, sub pretextul respectării „libertății” adolescentului. În loc să fie ghidat, educat, tînărul a fost abandonat sînsi. Este pedepsit, dar nu este informat. O publicitate explozivă îl obișnuiește să trăiască în și pentru imediat, îi distruge ideea de viitor, ideea de consecință.

Am văzut într-un bar studentesc din Franța următorul afiș: „Alcoolul ucide încet. Ei bine, noi nu sîntem grăbiți”. Asta e valabil și pentru drog. Căci, tot mai mult, el devine ideologie. El devine principiu și mijloc de evaziune. Evaziune din mediul înconjurător, înții, evaziune din sine, apoi. Drogul le-ar oferi iluzia de a rămîne așa cum sînt, de a nu capitula, de a nu se adapta unei societăți pe care o simt (da, o simt, la nivel empiric mai mult decît rațional) înjustă. Marijuana, hașișul, LSD-ul ar fi un mod de protest. Paradoxal protest! Consumul are loc deseori în grupuri, în comunități care — vezi, doamne — ar oferi, prin practica comună, o legătură între oameni, o solidaritate. Paradoxală solidaritate! Huxley, în Cea mai bună dintre lumi, imaginase o societate în care guvernul stimulează uzul drogului deliberat pentru ca cetățenii să nu fie scoși dintr-o fericire letargică de către rațiune, de reflecția asupra societății. Noi observăm un fenomen invers. Oamenii înșiși se izolează, căutînd o fericire letargică. Ei refuză negînd și negîndu-se, dar aîst. Un tineret frînat în aspirațiile sale se opune integrării într-o societate care structural îl nemulțumește. Și el abdică. Tocmai acest aspect, social, în afară de cel nociv, medical, îngrijorează multe organizații studentești. Înșiși studenții doresc să ia inițiativa, pentru a-și recupera colegii, pentru a împiedica formarea unei generații bolnave la propriu și fără responsabilitate socială. Pentru a împiedica, înții, transformarea consumului de drog într-un fenomen de masă.

Remus CRISTIAN

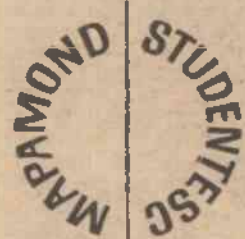

ALMA MATER SILESIENSIS

Cronicarii bogatelor ținuturi sileziene au notat în toamna anului trecut un moment istoric de mare importanță pentru dezvoltarea unei regiuni industriale a Poloniei: înființarea Universității sileziene din Katowice. Cei care au studiat istoria zbuciumată a acestei regiuni înțelegeau că în acele clipe se înfăptuiau năzuințe și aspirații pentru care au luptat de mult timp harnicii silezieni.

Merită să subliniem că Alma Mater Silesiensis a luat ființă prin unificarea Școlii superioare pedagogice și a Filialei Universității Jagiellone de la Katowice, instituții universitare cu o activitate prodigioasă în perioada postbelică. Astfel, Școala superioară pedagogică (începuse să funcționeze la Katowice din 1946) a pregătit peste 2700 de profesori și aproape 50 de doctori în științe. În cadrul Filialei Universității Jagiellone au absolvit 1600 de studenți la cursuri cu frecvență și peste 1400 la cursuri serale și fără frecvență în domeniile matematicii, fizicii, chimiei, filologiei polone, istoriei, pedagogiei, educației tehnice.

Activitatea științifică a cadrelor didactice de la Școala superioară pedagogică și a Filialei Universității Jagiellone se solda, la deschiderea Universității, cu peste 700 de articole, manuale, monografii etc. totalizînd peste 500 coli editoriale.

În anul deschiderii, în cadrul Universității sileziene din Katowice au funcționat cinci facultăți: Matematică, Fizică și chimie, Științe umane, Drept și administrație, plus Educație tehnică, frecventate de peste 5000 de studenți, din care jumătate la cursuri de zi, jumătate la cursuri serale și fără frecvență.



Imagine de la deschiderea primei Universități sileziene

Așa cum imi mărturisise prof. dr. Tadeusz Kaszper, care a vizitat în această toamnă țara noastră, Universitatea sileziană din Katowice a fost înființată pentru a satisface nevoile crescînde de cadre într-una din cele mai industrializate regiuni ale Poloniei. De aceea, prin pregătirea unor specialiști cu o înaltă calificare, Universitatea va fi prezentă în dezvoltarea multilaterală a Sileziei. În cadrul Universității sileziene studenții se pot pregăti și specializa în domenii neîntîlnite în alte centre universitare poloneze, cum ar fi: Drept minor, Psihologia muncii, Fizică nucleară aplicată, Ecologie, etc. Multe din acestea sînt direct legate de nevoile directe ale marilor întreprinderi din regiune.

În acest an universitar numărul studenților a crescut cu peste 500; și-au început activitatea Facultatea de istorie, care funcționa pînă în prezent numai pentru cursurile fără frecvență, și Facultatea de biologie. Au început, de asemenea, să funcționeze cursurile postuniversitare de statistică și de inspecții culturale-educative. Se preconizează ca în următorii ani să se deschidă Facultatea de limbi române, rusă și engleză.

În anul 1975 Alma Mater Silesiensis va avea aproximativ 10 000 de studenți, peste 400 de cadre didactice și un număr impresionant de absolvenți de la care, așa cum afirma rectorul Universității, prof. dr. Kazimierz Popiolek, societatea așteaptă să participe cu tot entuziasmul și elanul tineresc la dezvoltarea industrială și culturală a Sileziei, a Poloniei socialiste.

Nicolae ARMES

etc

Cinci caricaturi de ION DOGAR-MARINESCU

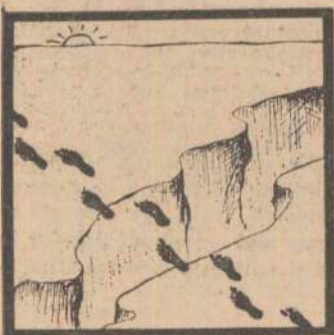
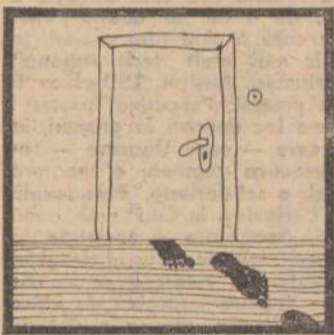
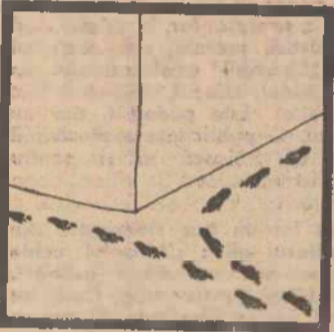

Căsătorie finlandeză

Înainte de nuntă, bărbații finlandezi se dau întotdeauna pe mâna altei femei. Este vorba, firește, de vizita la coafor, știindu-se că în Finlanda, dintr-o sută de frizeri, o sută sunt femei... Urmează o masă în doi (de astă dată în compania viitoarei soții) într-un mic restaurant cu tradiție în acest sens. Apoi... pe-rechea (se înțelege, după cununia oficială) se mută într-un alt local, eventual într-o familie, unde are loc banchetul. Vorba vine că e banchet, dat fiind că invitații sînt în număr foarte mic, recrutați numai dintre intîmi. De la bun început, cadourile sînt în întregime ale tinerilor, chiar din clipa înmînării lor. Nun-



tașii, indiferent de număr, se sînt obligați să ajute personal noua pereche. O curiozitate: după încheierea petrecerilor, mireasa și mirele obișnuiesc să plece acasă singuri, pe jos, în miez de noapte, indiferent de starea vremii, spre a-și dovedi unul altuia că nimic nu le poate sta de-a curmezișul în drum. Ajunși acasă, vor găsi... toate darurile de nuntă, transportate în- tre timp de cineva, cu mașina. Deseori, perechea de tineri căsătoriți face pe jos chiar 7-8 km. Dar se poate spune că nu e frumos?

În numărul viitor, o căsătorie japoneză.

Afurisisme

Cultura e un guano fertil. Meritul constă în a crește pe piatră seacă.

Azi-noapte am visat că m-am trezit. Cînd m-am trezit cu adevărat, mi-am dat seama că mă înșelam.

Unu scriu pentru posteritate, iar alții pentru posteritate.

Nu domnule, cataclismele nu pot fi întrebuintate la ce vă gândiți dumneavoastră!

Ne întrebați dacă ochelarii de cal au dioptri. Au, dar pot fi stîrpite.

Orb la orb nu-și scoate ochii.

Trișa R., Olănești: Interesantă ideea pocherului prin corespondență. Noi avem royal de treslă Dumneavoastră ce aveți?

Tudor VASILIU

Umor cu lingurița

● În vitrina restaurantului, un așji: „Servim zilnic preparat din pește viu”. Eschimosul intră, se așază la o masă și comandă:

— Un crap!

— Cum să fie?

— Oricum. Dacă-i viu, am toată încrederea...

Este adus peștele — prăjit, după rețeta casei. Eschimosul îl privește, îl privește și pe ospătar și izbucnește:

— Dar dumneavoastră una scrieți pe reclamă și alta îi serviți omului?...

● — Doctore, oare nu dumneamă ai spus că medicamentul ăsta mă va pune pe picioare într-o zi? Află că tot mă mai simt rău...

— Răbdare, doamnă, răbdare. Vă veți însănătoși. Dar

amintiți-vă că n-am specificat în care zi anume...

● Toți studenții încep prin a fi boboci. Apoi, unii devin trandafiri, alții... spini.

● N-am convingeri triste. De aceea nici nu mă duc la... seminar.

● Anii de studiu sînt ai-do- ma unor artiști preferați, pe care îi aplaudăm din toată inima. Cei mai „extaziați” din- tre noi îi... bisează.

● — Ce încrezut e tipul!

— Cite baruri a frecventat el, nici nu putea să nu ca- pete... fumuri.

● Justificarea tinerilor „beat”: hrana rațiunii e adevărul. Și cum adevărul stă în vin (în vino veritas!), un tin- năr cult trebuie să fie ne- părat... beat.

● Ce ghinion am avut! Mi-a pus 7 la un colocviu. Luin- du-se după notele din ceilalți ani, părinții credeau că siste- mul de notare e pînă la cinci, și astfel nu mai sînt un stu- dent eminent.

● Sînt un tip curios, poate și original. Altfel nu se ex- plică de ce-o dorit profesorul să mă... reexamineze.

● Un bătrînel, privind cum dansam, mi-a zis:

— Ce nebun ești, studen- tule!

— Da aveți dreptate, i-am răspuns calm. Sînt la Filologie. Evident, nu pot fi în toate... facultățile.

10 tone de..

te iubesc

Celebrul cîntăreț Tino Rossi păstrează toate scrisorile de dragoste ce i-au fost adresate din diferite colțuri ale lumii în ultimii 25 de ani. Închi- pulți-vă că toată această ava- lansă cîntărește... 10 tone!

Din însemnările unui student de la Geografie

Visul geografului... ușura- tic: să fie exilat pe insulele Marianne sau rătăcit în pădu- rile tropicale printre... Liâne!

Eschimosul aderă la o sin- gură asociație: cercul... polar.

Magnetismul Terrei nu po- te fi înfrînt. Pînă la urmă, toate vietățile ajung în pămînt.

Cine nu rămîne impresionat de frumusețea unică a stalac- titelor și stalagmitelor dintr-o grotă? De aceea și spunem lu- crurilor urite că sînt... groștii!

Profesorul: Ce ne poți spune despre dispoziția munților în țara noastră?

Studentul: Vă rog să mă credeți am făcut foarte multe excursii dar n-am văzut nici un munte... rîzînd.

Între doi îndrăgostiți: — O iubita mea, ce mult aș vrea să fim împreună, uități de lume într-o oază din pus- tu!..

— Cum, încă n-ai fost? Mă mir, vîd că tot timpul vor- bești în... desert!

— Unde s-a născut Heine?

— Nu știu sigur localitatea.

— Dar cred că foarte aproape de Marea... Minecii

C. ARDELEANU

Îmbrăcați-vă în zale!

Nu știți ce să mai crezi. Moda feminină face salturi urlașe, cînd în sus, cînd în... jos. În numărul trecut publi- casem fotografia unor manec- hine îmbrăcate cu rochii și pardesie măsurînd 5-6 cm. de la pămînt la poale. Întrucît moda maxi coexistă, straniu, cu cea mini, ne vedem puși în situația de a da, spre comparație, și cîteva elemente ale celei de-a doua. Rochia din fotografie a putut fi vî- zută pe străzile Parisului, dar, contrar dimensiunilor extrem de reduse, cîntărește nici

mai mult, nici mai puțin de- cit... 8-10 kg. Depinde de... greutatea specifică a metalu- lui. Am ajuns, așadar, la un nou material pentru confec- ții: fier, oțel, aramă, alamă etc... „fesuț” nu ne dăm seama



cum, sau croit, pur și simplu, dintr-o foaie de tablă a me- talului respectiv.

Reîntoarcere la zale pa- re-se, însă scopul oine-l mai poate întui? Și cine mai poate întui pînă unde va ajunge fantezia „creatorilor” de... modă! Noroc că, de obicei, lumea serioasă nu-i ia... în se- rios!

Totul e posibil

Prestigioasa firmă „Philips” a început, de cîțva timp, un serial de inovații în construc- ția televizorilor. Ne vom opri asupra formelor diferite- lor teleceptoare care, de la conturul unei... stete, ajung la acela al unei sculpturi ab- stracte, al unui cranii ori al unui... simplu bolovan. În inima acestui cadru se află, firește, ecranul, pentru vizio- narea programelor în alb-ne- gru sau color. Se lucrează și la televizoare cu ecran lat. Foto-



grafia noastră înfățișează (ași ghicir!) tot un televizor, sub formă de... sferă. Un sistem giroscopic îi asigură o poziție fixă, ferindu-l de rostogolire. Curioasă e recomandarea pen- tru amatori ca aparatul să fie așezat spre vizionare undeva pe dîșumea, într-un colț, ceea ce conferă încăperii o notă aparte, de-a dreptul nemaîvî- zută. De cînd și o mobilă adevă- rată, pe pîndă o mobilă sau un pat de aceeași formă? De fapt, se vede că totul e posibil...

Credeți în... farfurii?

Savanții neozelandezi sînt în mare dilemă. Se căzuse de acord că toate poveștile cu farfuriile zburătoare rămîn de domeniul imaginației și al fanteziei. Dar cum se poate explica atunci fenomenul de la Auckland? Cîteva mii de persoane au vizitat o regiune unde pe iarba arsă era con- turată adînc urma unui cerc cu diametrul de 12 m. Specia- liștii au descoperit urme ra- dioactive în resturile carbo- nizate de iarbă. Apariția unui meteorit s-a afirmat că este exclusă. De asemenea, nu se cunoaște încă vreo altă sursă care să poată avea asemenea efecte. Dar dacă basmele cu farfuriile zburătoare... Dumnea- voastră credeți în... farfurii?

Conjunctură

Juan Navaro din Santiago de Chilo a încheiat un con- tract cu direcția aerogării, în baza căruia are dreptul să adune toate zările și revul- tele aruncate de călătorii care sosesc cu avioanele. Acum el face negoț cu cele mai noi pu- blicații din lumea întreagă. Clientela lui este foarte nu- meroasă. Din ea fac parte

agenți de bursă care se inte- reseză de ultimele cursuri, amatori de sport care doresc să afle rezultate și amănunte în legătură cu meciurile, stu- denții care învață limbi străine. Toți așteaptă cu ne- răbdare sosirea lui Don Juan cu poșta lui internațională.

Muzeu natural

În Ural se află unicul muzeu natural din lume, în care natu- rura a adunat și expus cu o deosebită generozitate o uriasă varietate de minerale. Aici se întîlnesc topaze, tur- maline, berile, amazonit, nefelin verde, diferite varietăți de mică, zirconiu, monacit și multe alte minerale rare și in- teresante, în număr total de 144. Dintre acestea, 30 au fost găsite pentru prima oară în Ural, 9 există numai aici, 3 minerale și două varietăți de rocă poartă nume legate de Ural, iar restul de 50 sînt din- tre cele mai rare de pe globul pămîntesc.

Chestiune

de sentiment

Ultima „vacă sfințită” din ar- mata elvețiană este... un cal. Și el își trăiește ultimele ceasuri. Nu de mult, autorită- țile elvețiene au hotărît des- ființarea cavaleriei, pare-se printre ultimele forțe călăre- din Europa. Vor fi necesari 5 ani pentru ca elita cabali- nelor să părăsească serviciul militar. Dar, după 1975, „con- federații”, cum sînt numiți cu afecțiune caii militari de că- tre elvețieni, vor trebui să se mulțumească cu o banală viață de pur singe în... viața civilă. Un amănunt a scăpat, însă, autorităților: existența „asociațiilor cavaleriei elve- țiene” și a „Comunității pen- tru cal”. Onorabilele organi- zații au avertizat că „vor uti- liza toate mijloacele pentru a salva unitățile hipomobile”. Aceste laudabile intenții se bucură de sprijin entuziast în străinătate. Firește, crescăto- rilor de cai dintr-o serie de țări vest-europene, furnizori tradiționali ai cavaleriei elve- țiene, li se pare chiar un sa- crilegiu să lipsească maiestua- sele patrupe de gloria mili- tară. Chestiune de sentiment...

De necrezut

ORIZONTAL: 1. Așcu- sus sub masă — Cu toate pîn- (te) 2. Cronos în — Se măsoară la fel. 3. Prinse la intrare. 4. A prinde un somn ușor. — El după una! 5. La ieșirea din Bacău! — Face tăieturi din imprudență (pl.). 6. Tur de forță. — La umor și la glume! 7. Meloman fără motive (fem.). — Irina cea mică. 8. Cuprins de trac! — Mută din cînd în cînd (masc.) 9. Dată la înflînire. — Versul soarelui. 10. Înotători de profesie. — Punct de ve- dere.

VERTICAL: 1. Trage cu căldură. — Ploaie la singu- lar. 2. Își recunoaște greșeala. — Sumpete (fig.). 3. Concurs de cai putere (pl.). — Cel mai bun, în centrul lașului! 4. Din funa calului. — ACESTE! (masc. sing.). 5. Făcuți la co- mandă. 6. Haină la... mireasă! — La război înainte (inf.). 7. O cer drept soție! — Se spune la intrare (pl.). 8. Pronume masculin. — Strîns de picioa- re. 9. Se scoate din sul! — ATAȘ ARE! 10. Foate de drum în viață. — Albia Tisei.

C. SOCOLOV, Ion PAVEL,

1	2	3	4	5	6	7	8	9	10
2									
3									
4									
5									
6									
7									
8									
9									
10									

PREUNIVERSITARIA

Convorbire cu dr. Iuliu Căpușanu, prorector al Institutului medico-farmacologic din Cluj

Părinții și concursul de admitere

— Când v-am arătat scopul vizitei noastre ne-ați propus această temă. Sinceri fiind, nu prea înțeleg eu de ce.

— Pentru că, după cum șecot eu, nici un examen de admitere (luați orice facultate vreți) nu este așa de legat de părinții elevilor cum este cel de la medicină. Părinții joacă un rol covârșitor în orientarea elevilor către facultatea noastră. De aceea m-aș bucura dacă articolul ar fi citit și de unii părinți. Ei fac orice pentru a-și vedea fiul sau fiica cu diploma de doctor: de la statul părintesc până la presiunea spirituală și materială. Nu neg că sînt și elevi care vin la medicină pentru că au îndrăgit profesia de doctor încă de pe băncile școlii sau, și mai mult, încă din copilărie. Dar majoritatea lor vin influențați de părinți. Se pare că aceste două litere (dr.) puse înaintea numelui exercită o fascinație deosebită asupra tuturor categoriilor de părinți, pentru care ipostaza de medic este una din cele mai rivnite.

— Și credeți că este stîmjenitoare această atitudine?

— Nu. Să nu înțeleg greșit. Profesiunea de medic merită să fie înconjurată de această aureolă. Să nu uităm (pentru a da un exemplu) că eroarea costă aici viața unui om. Ea este iremediabilă. Dar mă supără această atitudine în măsura în care este legată de aspecte de suprafață ale profesiei noastre: halatul alb, titlul și — de ce să n-o spunem? — situația materială. Gîndiți-vă la rezultatele acestei atitudini. În primul rînd, ea este transmisă copiilor, celor care se pregătesc pentru concursul de admitere, creîndu-le o viziune eronată despre ceea ce înseamnă profesia de medic și anume muncă, multă muncă dublată de pasiune. În al doilea rînd, pe baza acestei atitudini greșite, li se impune multor elevi să meargă la medicină, deși ei sînt pasionați pentru alte profesii. Impunîndu-le elevilor să meargă la o facultate pe care nu o îndrăgesc, să învețe la anatomie cînd ei sînt, poate, pasionați de literatură (ca să dau un exemplu), aceștia se vor prezenta superficial și desigur nu vor reuși.

— Și ce sfaturi ați da părinților?

— Să se gîndească bine înainte de a îndemna copilul să meargă la medicină. Înțeleg prin asta că trebuie să cîntărească ațit cerințele concursului de admitere și ale profesiei de medic (cerințele reale!), cît și inclinațiile elevilor. În sfîrșit, mai mult o rugăminte, decît un sfat. Dacă copilul nu a reușit la admitere, să nu ne „bombardeze” cu reproșuri, scrisori, vizite, cu explicații „stiți, copilul meu a făcut o lucrare foarte bună și totuși a picat”.

— Anul acesta la Facultatea de me-

dicină generală, concurența a fost de aproximativ patru pe un loc. Media minimă cu care s-a intrat a fost 7,12, iar cea maximă 9,50. Ce greșeli au făcut cei care nu au reușit?

— Unii au învățat pe de rost subiecte date la concursurile anterioare, convînși fiind că acestea sînt subiectele noastre preferate. Total greșit, pentru că noi nu dăm subiectele după preferință. Acestea se trag la sorți. Alții au acordat o atenție exagerată pregătirii la anatomie, neglijînd celelalte discipline de concurs: fizica și chimia. În legătură cu concursul la anatomie, țin să subliniez că pentru noi, medicii, nu există greșeli mai mult sau mai puțin importante. Toate greșelile se plătesc, și de aceasta ținem cont și la admitere.

— Să abordăm acum o problemă mai delicată, deși de o importanță covârșitoare — repartiția după absolvire.

— Cred că este normal ea acei care vor să concureze la medicină să știe un lucru precis: vor fi repartițai, în ordinea mediilor, după o listă stabilită pe jară. Vor merge acolo unde interesele societății o cer: la sate, la orașe. Și în acest sens nu se admite neprezența-re la locul de muncă.

Ion SIRETEANU
G. GHEORGHE



Laborator la I.M.F. Cluj

In vara acestui an la concursul de admitere organizat pentru cele patru secții — filozofie, sociologie, psihologie și pedagogie — ale Facultății de filozofie din București s-au prezentat peste 1360 de candidați, pentru 150 de locuri.

Nu ne propunem aici să cercetăm rațiunile care au îndemnat pe mulți absolvenți ai liceului să concureze pentru locurile facultății noastre. Pornind însă de la interesul relativ mare pe care l-a prezentat facultatea pentru mulți tineri ce aspiră spre o specializare supe-

lor analitică și sintetică. Un exemplu în acest sens l-ar putea constitui subiectele „Esența și funcțiile filozofiei” și „Socialismul și știința” indicate la concursul din acest an pentru proba scrisă: „Elemente de filozofie și socialism științific”.

În corectarea și notarea lucrărilor, membrii comisiilor de examinare țin seamă de criteriile obiective, precis stabilite. Dintre acestea amintim: concordanța dintre conținutul lucrării și sensul temei, profunzimea analizei și rigu-

Pe marginea concursului de admitere de la Facultatea de filozofie din București

Cum s-au prezentat și cum ar trebui să se prezinte candidații (I)

rioară, am dori să ne oprim puțin asupra nivelului de pregătire dovedit de candidați și, bineînțeles, asupra exigențelor cărora trebuie să le facă față un concurent, pentru ca încercarea sa să se finalizeze cu succes. Pentru a obține o medie cît mai bună, principala greutate revine probelor scrise, întrucît acestea oferă două din cele trei note ce intră în calculul mediei.

Subiectele pentru probele scrise sînt astfel formulate încît să-i oblige pe candidați să renunțe la reproducerea mecanică a textului din manual, să le impună o prezentare personală a temei, prin care să facă dovada pregătirii generale și a aptitudinilor lor în specialitatea aleasă, să probeze capacitatea

rozitatea argumentării, gradul de complexitate al tratării problemelor, logica și forma expunerii.

Apreciînd în ansamblu calitatea lucrărilor scrise prin prisma criteriilor menționate, se poate afirma că în marea lor majoritate ele au fost sub nivelul exigențelor. Cînd spunem acestea avem în vedere nu numai tratarea incompletă a temelor, îndepărtarea de la sensul subiectului, ci și existența unor confuzii, a unor formulări incorecte și chiar absurde și agramate. Pentru a ilustra cele de mai sus cităm la întimplare cîteva exemple:

„În comuna primitivă oamenii trăiau cu toții izolați întrucît aveau proprietate privată în comun”.

„Mecanismul de producere a plusvalorii: capitalul constant produce plusvaloarea constantă, iar capitalul variabil produce plusvaloarea variabilă”.

„...astăzi cînd omul a părăsit țera terestră și a adus o bucată de lună...”

„Religia și idealismul au aceleași rădăcini sociale, care au apărut după împărțirea societății în clase antaguniste. Religia a apărut încă din comuna primitivă.”

„...toți filozofii materialisti au fost dialecticieni și toți filozofii idealisti au fost metafizicieni.”

„În apariția materialismului dialectic, alături de filozoful Vasile Conta, un rol important l-a avut și teoria darwinistă”.

Nu cred că un tînar care a dobîndit o pregătire generală normală în anii liceului are nevoie de explicații pentru a descoperi flagrantele greșeli cuprinse în astfel de formulări.

De asemenea, nu putem să nu amintim aici și pe acei autori de lucrări scrise care se pare că suferă de o nedorită amnezie privitoare la regulile elementare ale gramaticei limbii române.

Și încă ceva: în multe cazuri, lucrările scrise sînt o dovadă a confundării disciplinelor filozofice cu un verbalism steril. Această situație s-a concretizat în aceea că marea majoritate a candidaților nu au putut primi nota necesară pentru a fi admiși la proba orală. Mai mult decît atît, mulți dintre cei admiși pentru proba orală au avut note mici la lucrările scrise, întrucît acestea erau tratate mecanic, aveau unele idei eronate, confuzii, lipsă de discernămint și gîndire critică în selecționarea și interpretarea materialului, lipsă de coerență în tratarea subiectului.

În ceea ce privește desfășurarea probei orale, trebuie menționat de la început că ea a confirmat rezultatele obținute de candidați la probele scrise. Adică a scos în evidență deficiențele serioase în pregătirea unor candidați: orientarea preponderentă sau exclusivă către o reproducere mecanică a manualului, dificultăți în aplicarea noțiunilor generale, a ideilor teoretice la situații concrete, discernămint scăzut și slabă capacitate de argumentare.

În consecință, se pune în mod legitim întrebarea: ce trebuie să facă un tînar absolvent de liceu, cum trebuie el să se pregătească pentru a nu ajunge sau repeta situația neplăcută a eșecului sau a compromiterii? Dar despre aceasta, în numărul viitor...

Lector univ. Petre BIELTZ
prodecan al Facultății de filozofie,
Universitatea București

(Continuare în numărul viitor)

O scrisoare care nu e adresată numai „Vieții studentești”

STIMATA REDACȚIE,

Sînt din acest an școlar consilier de orientare școlară și profesională la Liceul de cultură generală din Sighetul Marmăției. Preocupările meseriei și discuțiile cu viitorii absolvenți mă determină să fac anumite propuneri și să cer ajutorul revistei dv., care conține în pagina „Preuniversitaria” articole foarte interesante pentru viitorii absolvenți.

Vă rog deci (în numele elevilor elaselor a XII-a) să ne ajutați, dacă vă este posibil, în următoarele probleme:

1. Broșura „Admiterea în învățămîntul superior” să apară cît mai

urgent, pentru a putea fi studiată de către elevi. Bineînțeles, îmi dau seama că nu depinde de dv., dar puteți interveni la resortul respectiv pentru că aveți posibilitatea, autoritatea și competența necesare. Ar fi foarte util dacă, în aceeași broșură, s-ar da și situația numărului de locuri din anul 1969, numărul candidaților, al reușiiților, media maximă și minimă etc (așa cum ați publicat dv. în nr. 35 pentru Automatică). De asemenea, ar fi bine dacă s-ar publica în broșură numărul locurilor pentru 1970—71.

2. Ar fi recomandabil, de asemenea, dacă s-ar publica și localitățile unde sînt școlile de subingineri, profilul lor, numărul de locuri etc. pentru 1970—71.

3. Același lucru pentru școlile tehnice (localitate, profil, numărul de locuri pentru 1970—71).

Îmi dau seama că nu e ușor să culegi aceste date, dar ar fi extrem de util, mai ales dacă s-ar publica din vreme, cît puțin în revista dv.

Unele din aceste propuneri le-am făcut astă-vară, la un curs ținut la Brașov, dar nu știu dacă cineva a ținut cont de ele.

În speranța că dv. veți ajuta psihologii școlari și pe viitorii absolvenți, care așteaptă să-și precizeze orientarea pe baza unei documentări mai complete, vă aduc mulțumirile mele și ale elevilor.

Prof. Eraclie TÎRICA
Sighetul Marmăției

N. RED. Se înțelege că, incredîndu-l țiparului scrisoarea de mai sus, oferim totodată — organizărilor de resort din Ministerul Învățămîntului — prilejul de a lua cunoștință de unele sugestii interesante și utile. Nutrim convingerea că prilejul va fi folosit cum se cuvine.

CRO NICĂMI GROBIS TULUI

Panegiric pentru timișoreni

A fost o vreme, cu vreo doi ani în urmă, când alți prieteni ai mei — sportivi studenți de pe malul Begâi — se cam împotmiseră pe la mai toate sporturile. Nu știu cui era vina lor sau a factorilor organizatorici, dar îi tu-beam și, decît să le scriu recviemuri, am pre-ferat să-i las în pace. Și am cam uitat de timi-șoreni. Zilele trecute mi-a reamintit însă de ei, nu fără o ușoară ironie și nu fără năduș, un amic de prin partea locului, sufletist și ei și tovarăș de mîngie de pe vremea cînd mă duceam mai des prin Banat și nu mă dădeam în lături de la o miuță.

— N-ai mai fost de mult pe la noi și nu mai cunosti de mult nimic despre noi.

— Ba vă urmăresc prin clasamente în fiecare luni. Nu v-am mai vizitat însă, pentru că, așa cum bine știți, despre prieteni e bine să te in-formezi de departe.

— N-ai mai scris măcar despre handba-liste, care sînt campioane și cu care te laudai în stînga și-n dreapta spunînd că sînt prima la dragoste.

— Uită că prima dragoste e ca prima zăpadă, nu se prinde de la început.

— Lasă gîmna, că Moșu, Szekeli, Neghină și antrenorul Lache lucrează de toată frumuse-țea și... de toată admirația.

— Știu, și tocmai de aceea alături am așteptat cu sufletul la gură să aflu rezultatul jocului lor din Olanda, în primul tur al Cupei campionilor europeni. (Au cîștigat 13-8. Bravo !)

— Dar de fotbalști ce spui ?

— Te așteptam. Îți cunosc oțul și nu te-ai bînuit nici o singură clipă că mi-ai cere să vorbesc despre timișoreni, în general, și des-pre fotbalști. Dar nu spun nimic. Afi făcut o fuziune care m-a bucurat și pe mine, ați rein-ținat un nume prestigios, dar, nu te supăra, Surdan, Petrovič, Dobindă și ai lor sînt abia pe locul III.

— Știu, însă duminică noi jucăm acasă cu Gaz Metan, pe cînd sibienii se deplasează la Electroputere și Vagonul la Cugir.

— N-ar fi rău să fie bine. Dar pînă nu vă oăd pe locul I nu scriu nimic de fotbalști.

— Scrie de handbaliști...

— Că au mers bine în turneul de la „Flo-reasca”, dar slab la... Timișoara ?

— Pe toate le știu...

— Da, știu și că aveți o mină de rugbiști to-țentasi și inimoși, știu că băieții de la baschet au invins duminică la București pe Voivța cu 90-61, dar mai știu și că de ani de zile tot vă căzniți să aveți o echipă de fete în divi-zia „A” și nu reușiți din cauză că Politehnica nu-ă de acord ca studentele sale să joace la Universitate și vice-versa.

— Baschetbalistele noastre au jurat însă că „mit acosta”, sau la anul...

— Aș, jurămintele femeilor sînt scrise pe nisip !

— Avem și volei.

— Da, însă ghinionul face ca tocmai săptă-mina aceasta să fi capotat la Rapid. 0-3 fetele, 0-3 băieții. Mă rog, nici nu existau pretenții, întrucît băieții din Giulești n-au pierdut pînă acum nici măcar un set. Iar colegele lor se știu ce valoare au. Mai grav este cînd băieții voștri sînt înfrinți de brașovenii chiar în... Timișoara, cum s-a întimplat cu o săptămîină în urmă. Totuși, sper în continuare că centrul universitar Timișoara va redeveni în voletul nostru ceea ce a reprezentat odată. Pentru a se ajunge aici va trebui, însă, ca Rodica Popa să-și mobilizeze mai bine fetelc. Iar Coste să dea mai mult curaj băieților.

— Abia acum înțeleg eu de ce nu ai mai scris despre noi. Nu prea mergeam bine și... ai vrut să ne cruzi.

— Iar, exagerezi. Mi-au plăcut, imi plac și-mi vor place întotdeauna sportivi studenți din Ti-mișoara, nu pentru că ar avea ochi frumoși ci pentru că îi apreciez. La ora actuală, Timi-șoara este, fără îndoială, al treilea mare centru sportiv universitar al țării, după Cluj și Bucu-resti (sau după București și Cluj !). În handbal, în atletism și sporturi nautice, în rugbi, volei, baschet Timișoara studențească reprezintă un potențial care nu poate fi neglijat de nici un alt oraș. Iar atmosfera sportivă care caracteri-zază orașul nostru nu poate fi asemuită — de frumusețe, noblete, satr-play și etan — decât cu recueta sârbătoare din Cluj. Tocmai de aceea, pentru a cînti valoarea voastră de azi și a suprațea valoarea voastră de mîine, consider cronica ce v-o dedic acum nu un recviem, ci un panegiric. Păcat însă că nu vă reuniți for-tele — ori nu sînteți lăsați să vi le reuniți — pentru ca toți sportivii studenți din Timișoara să alcătuiască un singur club — mare și pri-ternic Talentați și entuziaști cum sînt, sportivii voștri ar ataca atunci cu succes mai multe locuri în primele divizi. Mai multe titluri de campioni naționali Așteptînd această zi, pe care v-o do-lesc din toată inima s-o trăiți — și-mi doresc din toată inima s-o trăiesc — vă salut și vă urez un loc în... categoria „A” la fotbal.

G. MITROI

ALERTĂ FERTILĂ

În urma unui material publicat în re-vista noastră, care reliefa comporta-rea excelentă a componentelor Clubu-lui Nautic Universitar la campionatele naționale de sporturi nautice, am pri-

Ne bucurăm că putem plasa rîn-durile primite sub un titlu care sem-nifică un climat de entuziasm, de pre-gătire competentă și conștientă a suc-ceselor viitoare



mit din partea conducerii clubului o scrisoare de mulțumire, a cărei reproducere integrală n-o considerăm ne-cesară

Redăm numai un fragment în care sînt cuprinse gîndurile, proiectele de viitor ale unui club tînăr ce și-a cu-cerit deja un mare prestigiu în spor-tul românesc

„Pentru sporturile nautice (schif, caiac-canoe, iahting) Clubul Nautic Universitar, începînd din luna mai 1968, este forma organizatorică prin care studentul sportiv poate deschide poarta marii performanțe și aceasta ne-a fost demonstrată cu prisosință de cele 40 tricouri de campioni îmbrăcate de sportivii C.N.U. în anul 1969.

Un moment neglijat: PREMIERA

Asociațiile studenților, pe lîngă sarcinile lor profesionale, politice, culturale etc., au ca preocupare și activitatea sportivă de masă, ca un important factor în educarea studen-tului, în călirea organismului său, în recrearea sa după ore și ore de stu-diu și cursur

În contextul preocu-părilor ce trebuie să stea în atenția comisiilor sportive de la diferitele niveluri, Comisia sportivă a centru-lui universitar Cluj caută mereu noi mijloace de atragere a studenților în practica exercițiilor fizice și spor-tului.

Printre formele care au găsit ecou în masa de studenți se numără cursu-rile populare de culturism, judo, inot, orientare turistică, dotarea u-nor cămine cu un minim de mate-riale și aparatură sportivă pentru prac-ticarea exercițiilor fizice și sportu-lui în timpul liber, cupa căminelor la fotbal, precum și altele.

De un deosebit succes s-a bucurat

„Ziua sportului universitar clujean”, manifestare închinată sîntimătena-rului clubului sportiv „Universita-tea” și care dorim să fie un început de tradiție

Trebuie să remarc însă că toate asemenea acțiuni întîmpină un se-rios impediment în buna lor desfășurare: BIROCRATIA. Explicația este următoarea: orice întrecere sportivă, de orice natură, are ca ul-tim rezultat desemnarea învingăto-rului, a aceluia care prin munca sa, prin eforturile sale a demonstrat că este mai bun mai pregătît. Or, pen-tru ca, simbolice cel puțin, acest în-vingător să-și poată aminti peste ani de victoriile sale sportive este ceva normal și încetăținit în practica noastră ca el să fie premiat. Această primere este ceva stimulator, ceva care ar trebui să se desfășoare imediat după meci, într-un cadru festiv. Din păcate nu se întîmplă chiar așa ; premiile sînt de fapt cu întârzier-e de 3-4, chiar 6 săptămîni în bi-

Pentru susținerea în viitor a acestor rezultate bune și pentru a încerca de-pășirea lor, este nevoie de a lua anu-mite măsuri care, pe de o parte, să asigure un salt calitativ cu ceea ce există în prezent, iar pe de altă parte să lărgească baza acestel activități prin angrenarea unui număr mai mare de studenți în practicarea acces-tei discipline

Clubul Nautic Universitar, sprijinit și îndrumat deapropoae de către or-ganul de resort din Ministerul In-vățămîntului, vede posibilă realizarea celor de mai sus printr-o muncă teh-nico-metodică de foarte bună calitate, asigurată de cadre foarte bine pre-gătite, cu o bună și dovedită experien-ță. Timpul studentului este bob numă-rat și nu putem să-l cheltuim pe expo-riente al căror rezultat nu se întreză-rește sau întîrzie să apară.

În viitor, antrenorii C.N.U. vor avea condiții asigurate direct proporțional cu rezultatul dovedit și cu munca de-pusă de ei în acest scop, deoarece într-un club specializat pe ramură de sport activitatea trebuie să acopere și să satisfacă cele mai mici aspecte ce pot fi esențiale în marea performanță.

Considerăm rezolvată lărgirea bazei de activitate pentru sporturile nautice în rîndurile studenților bucureșteni prin aceea că, începînd cu această toamnă, vom fi în măsură să fabricăm în cadrul clubului toate ambarcațiunile de școală și antrenament, precum și o parte din cele de concurs.

Alte ambarcațiuni, care nu înce-pu să soscască în clubul nostru, înă-prenă cu cele de producție proprie, fabricate din mase plastice armate cu fibră de sticlă, ieftine, rezistente și foarte ușoare de întîrținut, vor asigura pregătirea unui mare număr de stu-denți la toate ramurile. Vom fi astfel în măsură să asigurăm însușirea co-rectă și rapidă a tehnicii de vîsliț și pedalați la juniori și seniori.

La bărcile de sintze vom mări numărul de ambarcațiuni pe clase și începe inițierea în bărci mici cu copii de 6-7 ani

Cu cele arătate mai sus problema este, sperăm, pe jumătate rezolvată și credem că în Clubul Nautic Univer-sitar vor fi create condiții bune.

Pentru cealaltă problemă, a recreării, a repausului, a vieții de club — așa cum ne impune numele pe care îl purtăm — nu am găsit încă soluții de rezolvare și vom rămîne în con-tinuuare doar cu dorința rezolvării, în căutarea unor soluții și a sprijinu-lui de care avem nevoie pentru acest lucru.

V-am scris această scrisoare pentru a vă face cunoscute preocupările noas-tre și pentru a vă ruga să difuzați studenților parte din ele. Întrucît, cunoscîndu-le, aceștia să înțeleagă că pot merge prin C.N.U. spre marea per-formanță sportivă la oricare din dis-ciplinele sporturilor nautice pentru băieți și fete.

Ion BLĂJAN

șeful Comisiei sportive a centrului universitar Cluj

Șah la... boboci

Comisia sportivă a C.U.A.S.-Timișoara a inițiat în colabo-rare cu organele de asociație ale Institutului de medicină un concurs de șah pentru studenții anilor I, dotați cu o cupă. El se va desfășura prin eliminare, pe grupe de cite zece studenți și, respectiv, 8 studenți. Cîștigătorii seriilor se vor întîlni într-un turneu final, după care se vor decerna titlul și cupa de „campion” al anilor I celui mai bun jucător (atî și băieți cît și fete).

Competiția va avea loc pe data de 16 noiembrie, în incinta Casei de cultură a studenților timișoreni.

Colectivul de redacție

Redactor șef: NICULAE STOIAN

Nicolae Dan Fruntealță, Dragomir Horomnea, Gheorghe Mitroi (redactor șef adjunct), Ion Novac, Eugen Patricu (secretar general de redacție), M. N. Rusu, Georgeta Ruiu, Ion Segărceanu, Virgil Simion, Tudor Octavian.

Fotoreporter: Emil Cojocaru.

Prezentarea grafică: Tiberiu Petrescu.